

EDITAL CONVOCATÓRIO
Concorrência Nº 0910.01/2024-CE

1ª Parte: PREÂMBULO

A **PREFEITURA MUNICIPAL DE ITATIRA** sito na Rua Padre José Laurindo, nº 1249 - Centro - ITATIRA - Ceará, por intermédio do Ordenador de Despesas da Secretaria de Infraestrutura e Urbanismo, torna público, para conhecimento dos interessados, que no dia e hora abaixo indicados será realizada licitação, na modalidade **CONCORRÊNCIA**, na forma **ELETRÔNICA**, do tipo **MENOR PREÇO**, pelo regime de execução de **EMPREITADA POR PREÇO GLOBAL**, que será regida pela Lei nº 14.133, de 01 de abril de 2021, observados os termos da Lei Complementar nº 123, de 14 de dezembro de 2006, assim como as exigências estabelecidas neste Edital. A presente licitação será realizada no ambiente da plataforma eletrônica: <https://www.licitacaoitatira.com.br>.

2ª Parte: DAS CLÁUSULAS EDITALÍCIAS

1.0 DO OBJETO

1.1. Contratação de serviços a serem prestados na CONTRATAÇÃO DE EMPRESA PARA CONSTRUÇÃO DE PASSAGEM MOLHADA CARAÚBAS 2 NA LOCALIDADE DE CARAÚBAS 2 NO DISTRITO DE LAGOA DO MATO NO MUNICÍPIO DE ITATIRA-CE, por intermédio da Secretaria de Infraestrutura e Urbanismo, conforme anexos, partes integrantes deste edital.

2.0 DO ACESSO AO EDITAL, DO LOCAL DE REALIZAÇÃO E DA CONDUÇÃO DO CERTAME.

2.1. O presente edital está disponível gratuitamente nos sítios eletrônicos: <https://municipios-licitacoes.tce.ce.gov.br>, <https://www.licitacaoitatira.com.br>, <https://pncp.gov.br>.

2.2. O certame será realizado no endereço eletrônico: <https://www.licitacaoitatira.com.br>.

2.3. Os trâmites deste certame licitatório serão conduzidos pelo Agente de Contratação do Município, juntamente com sua equipe de apoio.

3.0 DAS DATAS E HORÁRIOS DO CERTAME

3.1. INÍCIO DO ACOLHIMENTO DAS PROPOSTAS: **10 de outubro de 2024**

3.2. DATA DE ABERTURA DAS PROPOSTAS: **28 de outubro de 2024, às 08:00 horas.**

3.3. INÍCIO DA SESSÃO DE DISPUTA: **28 de outubro de 2024, às 08:30 horas.**

3.4. REFERÊNCIA DE TEMPO: Para todas as referências de tempo utilizadas pelo sistema será observado o horário de Brasília/DF.

3.5. Na hipótese de não haver expediente ou ocorrendo qualquer fato superveniente que impeça a realização do certame na data prevista, a sessão será remarcada, para no mínimo 48h (quarenta e oito horas) a contar da respectiva data.

4.0 DA SEDE DA ENTIDADE RESPONSÁVEL PELA LICITAÇÃO

4.1. A Prefeitura Municipal de ITATIRA está localizada na Rua Padre José Laurindo, nº 1249 - Centro - ITATIRA/CE, CEP. 62.720-000, telefone: (88) 3436-1044.

5.0 DOS RECURSOS ORÇAMENTÁRIOS

5.1. A despesa decorrente desta licitação correrá à conta da dotação orçamentária constante no quadro abaixo:

Orgão	Unid. Orç.	Projeto/Atividade	Elemento de Despesa	Fonte de Recurso
07	01	26.782.0710.1.022	4.4.90.51.00	1.701.0000.00

6.0 DA PARTICIPAÇÃO, DO CREDENCIAMENTO E DA DECLARAÇÃO

6.1. Os interessados em participar deste certame deverão estar credenciados junto ao sistema Portal de Compras do município no site <https://www.licitacaoitatira.com.br>.

6.1.1 As regras para credenciamento estarão disponíveis no sítio eletrônico constante no **subitem 2.2**, deste edital.

6.1.2 Qualquer dúvida em relação ao acesso no sistema operacional (**BRCONETADO**) poderá ser esclarecida através de uma empresa associada ou pelo(s) telefone(s) (81) 3877-1397.

6.2. Poderão participar desta licitação empresas sob a denominação de sociedades empresárias (sociedades em nome coletivo, em comandita simples, em comandita por ações, anônima e limitada) e de sociedades simples, associações, fundações e sociedades cooperativas regularmente estabelecidas neste País, cadastradas ou não no Sistema de Cadastramento Unificado de Fornecedores - SICAF e que satisfaçam todas as condições da legislação em vigor e deste edital.

6.3. Poderá participar desta licitação toda e qualquer pessoa jurídica isoladamente ou em consórcio, idônea cuja natureza seja compatível com o objeto licitado;

6.4. Em se tratando de empresas participantes em forma de Consórcio, deverão ser observadas as seguintes exigências:

6.4.1 Será admitida para efeito de habilitação técnica, a apresentação dos quantitativos de cada consorciado e, para efeito de habilitação econômico-financeira, o somatório dos valores de cada consorciado;

6.4.2 Para participantes em forma de consórcio, será acrescido 10% (dez por cento) sobre o valor exigido de licitante individual para fins de habilitação econômico-financeira;

6.4.3 O acréscimo previsto no item anterior não se aplica aos consórcios compostos, em sua totalidade, de microempresas e pequenas empresas, assim definidas em lei;

6.4.4 Em caso de ser declarado vencedor, o consórcio deverá, antes da celebração do contrato, promover a constituição e o registro do consórcio, nos termos do compromisso público ou particular de constituição de consórcio, subscrito pelos consorciados;

6.4.5 A substituição de consorciado deverá ser expressamente autorizada pelo órgão contratante e deverá ser apresentada a comprovação de que a nova empresa do consórcio possui, no mínimo, os mesmos quantitativos para efeito de habilitação técnica e os mesmos valores para efeito de qualificação econômico-financeira apresentados pela empresa substituída, para fins de habilitação do consórcio no processo licitatório que originou o contrato.

6.5. Será garantido aos licitantes enquadrados como microempresas, empresas de pequeno porte e as cooperativas, que se enquadrem nos termos do art. 34, da Lei Federal nº 11.488/2007, como critério de desempate, preferência de contratação, o previsto na Lei Complementar nº 123/2006, em seu Capítulo V – DO ACESSO AOS MERCADOS / DAS AQUISIÇÕES PÚBLICAS.

6.6. Tratando-se de microempresas e empresas de pequeno porte deverão declarar no Sistema Portal de Compras do município no site <https://www.licitacaoitatira.com.br>, o exercício da preferência prevista na Lei Complementar nº 123/2006.

6.7. A participação implica a aceitação integral dos termos deste edital.

6.8. Não poderão disputar esta licitação:

6.8.1. Aquele que não atenda às condições deste edital e seu(s) anexo(s);

6.8.2. Autor do anteprojeto, do projeto básico ou do projeto executivo, pessoa física ou jurídica; 6.8.3. Empresa, isoladamente ou em consórcio, responsável pela elaboração do projeto básico ou do projeto executivo, ou empresa da qual o autor do projeto seja dirigente, gerente, controlador, acionista ou detentor demais de 5% (cinco por cento) do capital com direito a voto, responsável técnico ou subcontratado; 6.8.4. Pessoa física ou jurídica que se encontre, ao tempo desta licitação, impossibilitada de participar em decorrência de sanção que lhe foi imposta;

6.8.5. Aquele que mantenha vínculo de natureza técnica, comercial, econômica, financeira, trabalhista ou civil com dirigente do órgão ou entidade contratante ou com agente público que desempenhe função na licitação ou atue na fiscalização ou na gestão do contrato, ou que deles seja cônjuge, companheiro ou parente em linha reta, colateral ou por afinidade, até o terceiro grau;

6.8.6. Empresas controladoras, controladas ou coligadas, nos termos da Lei nº 6.404, de 15 de dezembro de 1976, concorrendo entre si;

6.8.7. Pessoa física ou jurídica que, nos 5 (cinco) anos anteriores à divulgação deste edital, tenha sido condenada judicialmente, com trânsito em julgado, por exploração de trabalho infantil, por submissão de trabalhadores a condições análogas às de escravo ou por contratação de adolescentes nos casos vedados pela legislação trabalhista;

6.8.8. Não poderá participar, direta ou indiretamente, da licitação ou da execução do contrato, agente público do órgão ou entidade contratante, devendo ser observadas as situações que possam configurar conflito de interesses no exercício ou após o exercício do cargo ou emprego, nos termos da legislação que disciplina a matéria, conforme § 1º do art. 9º da Lei n.º 14.133, de 2021.

6.9. O impedimento de que trata o item 6.8.4 será também aplicado ao licitante que atue em substituição a outra pessoa, física ou jurídica, com o intuito de burlar a efetividade da sanção a ela aplicada, inclusive a sua controladora, controlada ou coligada, desde que devidamente comprovado o ilícito ou a utilização fraudulenta da personalidade jurídica do licitante.

6.10. A critério da Administração e exclusivamente a seu serviço, o autor dos projetos e a empresa a que se referem os itens 6.8.2 e 6.8.3 poderão participar no apoio das atividades de planejamento da contratação, de execução da licitação ou de gestão do contrato, desde que sob supervisão exclusiva de agentes públicos do órgão ou entidade.

6.11. Equiparam-se aos autores do projeto as empresas integrantes do mesmo grupo econômico.

6.12. A vedação de que trata o item 6.8.8 estende-se a terceiro que auxilie a condução da contratação na qualidade de integrante de equipe de apoio, profissional especializado ou funcionário ou representante de empresa que preste assessoria técnica.

7.0. DA FORMA DE APRESENTAÇÃO DA PROPOSTA INICIAL

7.1. O cadastramento da proposta de preços inicial ocorrerá por meio de chave de acesso e senha, obtidas junto à plataforma eletrônica (<https://www.licitacaoitatira.com.br>).

7.1.1. Com relação à **proposta inicial**, basta que a mesma seja **cadastrada (preenchida) na plataforma**, com a descrição do objeto ofertado e seus respectivos preços, até a data e o horário estabelecidos para abertura da sessão pública, **sendo necessário o envio da proposta inicial com todas as planilhas detalhada do projeto básico como arquivo digitalizado em anexo, acompanhado da garantia da proposta.**

7.2. No preenchimento da proposta inicial, por meio da plataforma digital, deverá ser informado necessariamente o seguinte:

a) Indicação do valor global do objeto licitado com descrição detalhada do seu objeto, de acordo com o disposto no Projeto Básico deste Edital, sendo vedada a cotação parcial de itens ou de quantidade inferior à demandada nesta licitação;

b) Preço global do objeto cotado, em algarismos, com no máximo 2 (duas) casas decimais;

c) Prazo de validade da proposta, que não poderá ser inferior a 90 (noventa) dias, a contar da data de sua apresentação;

7.3. O licitante deverá informar a condição de microempresa (ME) ou empresa de pequeno porte (EPP) que faz jus ao tratamento diferenciado da Lei Complementar nº 123, de 2006, ou cooperativa de que trata o artigo 34 da Lei nº 11.488, de 2007, **no ato do encaminhamento da proposta**, por intermédio de funcionalidade disponível no sistema eletrônico do site <https://www.licitacaoitatira.com.br>.

7.4. Incumbirá ao licitante acompanhar as operações no sistema eletrônico durante a sessão pública do Concorrência Eletrônica, ficando responsável pelo ônus decorrente da perda de negócios, diante da inobservância de quaisquer mensagens emitidas pelo sistema ou da desconexão da parte do próprio licitante.

7.4.1. O licitante deverá comunicar imediatamente ao provedor da plataforma eletrônica (<https://www.licitacaoitatira.com.br>) qualquer acontecimento que possa comprometer o sigilo ou a segurança, para imediato bloqueio de acesso.

7.5. Os licitantes somente poderão retirar ou substituir as propostas, por eles apresentadas, até a data e horário de abertura da sessão pública.

7.5.1. A desistência de proposta somente poderá ocorrer até o horário de abertura da sessão pública (em conformidade com o disposto no Art. 18, § 4º, da Instrução Normativa SEGES/ME nº 73/2022 c/c entendimento do Tribunal de Contas da União – TCU, Acórdão nº 2132/2021).

7.6. Não será estabelecida, nessa etapa do certame, ordem de classificação entre as propostas apresentadas, o que somente ocorrerá após a fase de envio de lances.

7.7. Será vedada a identificação do licitante.

7.8. Serão disponibilizados para acesso público os documentos que compõem a proposta dos licitantes convocados para apresentação de proposta, após a fase de envio de lances.

7.9. Nos valores propostos estarão inclusos todos os custos operacionais, encargos previdenciários, trabalhistas, tributários, comerciais e quaisquer outros que incidam direta ou indiretamente na prestação de serviço.

7.10. Os preços, tanto na proposta inicial, quanto na etapa de lances, serão de exclusiva responsabilidade do licitante, não lhe assistindo o direito de pleitear qualquer alteração sob alegação de erro, omissão ou qualquer outro pretexto.

7.11. Declaração que na elaboração da Composição de Preços Unitários, contaram todos os insumos e coeficientes de produtividade necessários à execução de cada serviço, quais sejam equipamentos, mão-de-obra, totalização de encargos sociais, insumos, transportes, BDI, totalização de impostos e taxas, e quaisquer outros necessários à execução dos serviços.

7.12. Declaração que na elaboração da Proposta de Preço, o licitante observou as seguintes condições: Os preços unitários propostos para cada item constante da Planilha de Orçamento incluíram todos os custos diretos e indiretos, tais como: materiais, custo horário de utilização de equipamentos, mão-de-obra, encargos sociais, impostos/taxas, despesas administrativas, transportes, seguros e lucro.

7.13. Declaração de que assume inteira responsabilidade pelo(a) execução dos serviços, objeto deste Edital, e que serão executados conforme exigência editalícias e contratual, e que serão iniciados dentro do prazo de até 10 (dez) dias consecutivos, contados a partir da data de recebimento da Ordem de Serviço.

7.14. Declaração de que o licitante tomou conhecimento de todas as informações e das condições locais para o cumprimento das obrigações objeto da licitação.

8.0. DA ABERTURA E CLASSIFICAÇÃO DAS PROPOSTAS INICIAIS

8.1. Abertas as propostas iniciais, o Agente de Contratação fará as devidas verificações, avaliando a aceitabilidade das mesmas. Caso ocorra alguma desclassificação, esta deverá ser fundamentada e registrada no sistema, com acompanhamento em tempo real por todos os participantes.

8.2. Os preços deverão ser expressos em reais, com **até 2 (duas) casas** decimais em seus valores unitários e globais.

8.3. O sistema ordenará automaticamente as propostas classificadas pelo Agente de Contratação e somente estas participarão da etapa de lances.

8.4. Na elaboração da proposta inicial, o preço cotado poderá ultrapassar o limite máximo discriminado no **Anexo I - Projeto Básico** presente nos autos do processo em epígrafe; entretanto, na fase de lances, o lance final deverá atingir **preço** igual ou inferior ao limite máximo estipulado pela Administração.

8.4.1. Caso não sejam realizados envios de lances, o licitante que cotou na proposta inicial o menor preço deverá reduzi-lo a um valor igual ou inferior ao limite máximo previsto pela Administração, junto ao Anexo I - Projeto Básico.

8.5. Serão desclassificadas as propostas que identifiquem o licitante, assim como quando não forem atribuídos valores a algum dos itens componentes do respectivo orçamento.

8.6. A não desclassificação da proposta não impede o seu julgamento definitivo em sentido contrário, levado a efeito na fase de aceitação.

8.7. O sistema disponibilizará campo próprio para troca de mensagens entre o Agente de Contratação e os licitantes.

9.0. DA ETAPA DE LANCES

9.1. O Agente de Contratação dará início à etapa competitiva no horário previsto no **subitem 3.3**, quando, então, os licitantes poderão encaminhar lances que deverão ser apresentados exclusivamente por meio do sistema eletrônico.

9.2. A disputa será realizada por valor global, sendo os preços registrados na ata da sessão.

9.2.1. Na fase de lances, o lance final deverá atingir preço em conformidade com o item 8.4 do Edital Convocatório, quanto ao preço global. Caso não sejam realizados envios de lances, o licitante que cotou na proposta inicial o menor preço deverá reduzi-lo a um valor igual ou inferior ao limite máximo previsto pela Administração, junto ao Anexo I - Projeto Básico.

9.2.2. Os licitantes poderão ofertar lances sucessivos inferiores ao seu último lance registrado no sistema, ainda que este seja maior que o menor lance já ofertado por outro licitante.

9.2.3. Não serão aceitos dois ou mais lances de mesmo valor, prevalecendo aquele que for recebido e registrado em primeiro lugar.

9.2.4. Só poderá haver empate entre propostas iguais (não seguidas de lances), ou entre lances finais da fase fechada do modo de disputa aberto e fechado.

9.3. Durante a sessão pública de disputa, os licitantes serão informados, em tempo real, do valor do menor lance registrado. O sistema não identificará o autor dos lances ao Agente de Contratação nem aos demais participantes.

9.4. No caso de desconexão entre o Agente de Contratação e o sistema no decorrer da etapa competitiva, o sistema poderá permanecer acessível à recepção dos lances, retornando o Agente de Contratação, quando possível, sem prejuízos dos atos realizados.

9.4.1. Quando a desconexão do sistema eletrônico para o(a) Agente de Contratação persistir por um tempo superior a 10 (dez) minutos, a sessão pública será suspensa e reiniciada somente decorridas 24 (vinte e quatro) horas após a comunicação do fato aos participantes, no sítio eletrônico utilizado para a divulgação.

9.4.2. Caberá ao licitante a responsabilidade por qualquer ônus decorrente da perda de negócio diante da inobservância de quaisquer mensagens emitidas pelo sistema ou da desconexão da parte do próprio licitante.

9.5. O modo de disputa adotado para este certame será o “**Aberto e Fechado**”, nos termos do Art. 56, da Lei Federal nº 14.133/2021, do Art. 22, inciso II e do Art. 24, da Instrução Normativa SEGES/ME nº 73/2022, observados os seguintes termos:

9.5.1. A etapa inicial de envio de lances desta sessão pública terá duração de **15 (quinze) minutos**.

9.5.2. Encerrado o prazo previsto no item acima, o sistema encaminhará o aviso de fechamento iminente dos lances e, transcorrido o período de até **10 (dez) minutos**, aleatoriamente determinado, a recepção de lances será automaticamente encerrada.

9.5.3. Encerrado o prazo aleatoriamente determinado, conforme item acima (**até 10 minutos**), o sistema abrirá a oportunidade para que o autor da oferta de valor mais baixo e os autores das ofertas com valores até 10% (dez por cento) superior àquela possam ofertar um lance final e fechado em até **5 (cinco) minutos**, que será sigiloso até o encerramento deste prazo.

9.5.3.1. No procedimento de que trata o item acima, o licitante poderá optar por manter o seu último lance da etapa aberta ou por ofertar melhor lance.

9.5.4. Na ausência de, no mínimo, 3 (três) ofertas nas condições de que trata o item 9.5.3, os autores dos melhores lances subsequentes, na ordem de classificação, até o máximo de 3 (três), poderão oferecer um lance final e fechado em até 5 (cinco) minutos, que será sigiloso até o encerramento deste prazo.

9.5.5. Encerrados os prazos estabelecidos nos itens acima, o sistema ordenará e divulgará os lances, conforme disposto no § 2º do art. 22, da Instrução Normativa SEGES/ME nº 73/2022.

9.5.6. Definido o resultado do julgamento, o Agente de Contratação poderá negociar condições mais vantajosas com o primeiro colocado, conforme previsão do Art. 61, da Lei nº 14.133/2021.

9.6. Após a etapa de envio de lances, o sistema identificará, em coluna própria, as microempresas e empresas de pequeno porte participantes, procedendo à comparação com os valores da primeira colocada, se esta for empresa de maior porte, assim como das demais classificadas, para o fim de aplicar-se o disposto nos artigos 44 e 45, da Lei Complementar nº 123/2006, regulamentada pelo Decreto nº 8538/2015.

9.7. Nessas condições, as propostas de microempresas e empresas de pequeno porte que se encontrarem com preço de até 10% (dez por cento) acima da melhor proposta, ou melhor, lance serão consideradas empatadas com a primeira colocada, no caso desta não estar enquadrada como ME ou EPP.

9.8. A melhor classificada nos termos do item anterior terá o direito de encaminhar uma última oferta para desempate, obrigatoriamente em valor inferior ao da primeira colocada, no prazo de até 5 (cinco) minutos controlados pelo sistema, contados após a comunicação automática para tanto.

9.9. Caso a microempresa ou empresa de pequeno porte melhor classificada desista ou não se manifeste no prazo estabelecido, serão convocadas as demais licitantes (ME ou EPP) que se encontrem naquele intervalo de 10% (dez por cento), na ordem de classificação, para o exercício do mesmo direito, no prazo estabelecido no item anterior.

9.10. No caso de equivalência dos valores apresentados pelas microempresas e empresas de pequeno porte que se encontrem nos intervalos estabelecidos nos itens anteriores, será realizado sorteio entre elas para que se identifique aquela que primeiro poderá apresentar melhor oferta.

9.11. As disposições a que se referem os itens 9.6 a 9.10 não serão aplicadas nas seguintes situações:

9.11.1. No caso de licitação para aquisição de bens ou contratação de serviços em geral, ao item cujo valor estimado for superior à receita bruta máxima admitida para fins de enquadramento como empresa de pequeno porte.

9.11.2. No caso de contratação de obras e serviços de engenharia, às licitações cujo valor estimado for superior à receita bruta máxima admitida para fins de enquadramento como empresa de pequeno porte.

9.12. A obtenção de benefícios, a que se refere a Lei Complementar nº 123/2006, fica limitada às microempresas e às empresas de pequeno porte que, no ano-calendário de realização da licitação, ainda não tenham celebrado contratos com a Administração Pública cujos valores somados extrapolem a receita bruta máxima admitida para fins de enquadramento como empresa de pequeno porte, devendo ser apresentada declaração de observância desse limite na licitação, sob pena de perda do direito de utilização do possível benefício.

9.13. Nas contratações com prazo de vigência superior a 1 (um) ano, será considerado o valor anual do contrato na aplicação dos limites previstos nos itens acima.

9.14. Em caso de empate entre duas ou mais propostas, após encerradas todas as etapas transcritas acima, serão utilizados os critérios de desempate previstos no art. 60 da Lei nº 14.133, de 2021.

10.0 DA NEGOCIAÇÃO DA PROPOSTA E DO LICITANTE ARREMATANTE

10.1. Encerrada a etapa de envio de lances eletrônicos da sessão pública, o Agente de Contratação poderá negociar condições mais vantajosas com o primeiro colocado, conforme previsão do Art. 61, da Lei nº 14.133/2021.

10.2. Na hipótese da proposta do primeiro colocado permanecer acima do preço máximo definido para a contratação, o Agente de Contratação poderá negociar condições mais vantajosas, após definido o resultado do julgamento, nos termos do Art. 30 da Instrução Normativa SEGES/ME nº 73/2022.

10.3. A negociação será realizada por meio do sistema e poderá ser acompanhada pelos demais licitantes.

10.4. Quando o primeiro colocado, mesmo após a negociação, for desclassificado em razão de sua proposta permanecer acima do preço máximo definido para a contratação, a negociação poderá ser feita com os demais licitantes classificados, exclusivamente por meio do sistema, respeitada a ordem de classificação estabelecida no § 2º do art. 22, ou, em caso de propostas intermediárias empatadas, serão utilizados os critérios de desempate definidos no art. 28, ambos da Instrução Normativa SEGES/ME nº 73/2022.

10.5. Concluída a negociação, se houver, o resultado será registrado na ata da sessão pública, devendo esta ser anexada aos autos do processo de contratação.

10.6. O Agente de Contratação solicitará ao licitante mais bem classificado que, no prazo de **01 (uma) horas**, exclusivamente por meio do sistema, envie a proposta adequada ao último lance ofertado, após a negociação realizada, acompanhada, se for o caso, dos documentos complementares, quando necessários à confirmação daqueles exigidos neste Edital e já apresentados.

10.7. É facultado ao Agente de Contratação prorrogar o prazo estabelecido no item acima, a partir de solicitação fundamentada feita no chat pelo licitante, antes de findo o prazo.

10.8. A não apresentação da proposta de preços final, exclusivamente por meio do sistema, no sítio eletrônico <https://www.licitacaoitira.com.br>, dentro do prazo estipulado no item 10.6, acarretará a desclassificação do proponente, sendo convocado o licitante subsequente, e assim sucessivamente, observada a ordem de classificação, sem prejuízo da sanção prevista no Art. 156, inciso III, da Lei nº 14.133/2021.

10.9. Após a negociação do preço, o Agente de Contratação iniciará a fase de aceitação e julgamento da proposta.

11.0 DA APRESENTAÇÃO E DO JULGAMENTO DA(S) PROPOSTA(S) DE PREÇOS FINAL(IS)

11.1. A proposta final deverá ser apresentada em via única original, com os preços ajustados ao menor lance, redigida em idioma nacional, sem cotações alternativas, emendas, rasuras ou entrelinhas, devendo ser datada e assinada pelo representante legal e pelo responsável técnico do proponente devidamente identificados, contendo identificação do proponente, endereço, telefone e e-mail;

11.1.1 Não serão aceitas propostas sem a assinatura do representante legal e do responsável técnico do proponente devidamente identificado;

11.2. Prazo de validade não inferior a **90 (noventa) dias**, contados a partir da data da sua emissão.

11.3. O licitante não poderá cotar proposta com quantitativo de itens divergentes dos contidos no respectivo orçamento básico.

11.4. Na cotação do preço unitário não será admitido o fracionamento do centavo, considerando que os valores da proposta deverão ser apresentados com duas casas decimais após vírgula, com a seguinte regra de arredondamento: se o terceiro dígito após a vírgula estiver entre 0 e 4, o segundo dígito após a vírgula não é alterado; se o terceiro dígito após a vírgula estiver entre 5 e 9, o segundo dígito após a vírgula é arredondado para cima.

11.5. A proposta de preços deverá vir munida de orçamento(s) detalhado(s), contendo a especificação do Grupo/Subgrupo/Serviço, a quantidade, a unidade, o preço unitário e o preço total, em algarismo e preço GLOBAL do orçamento, cronograma físico-financeiro, demonstrativo de taxa de Benefícios e Despesas Indiretas - BDI, planilha de encargos sociais, assim como da composição de todos os custos unitários dos serviços, devendo tais planilhas e composições serem assinadas pelo responsável técnico da empresa proponente, todas as declarações exigidas na proposta inicial, sob pena de desclassificação da mesma.

11.5.1. O(s) orçamento(s) detalhado(s), contendo a especificação do Grupo/Subgrupo/Serviço e quantidade, conforme item anterior, deverão ter seus itens e quantitativos idênticos aos apresentados nas planilhas fornecidas conjuntamente a este edital, não sendo permitido ao licitante alterá-la (em seu conteúdo e quantitativos).

11.5.2. O valor total de cada item indicado no orçamento detalhado deverá ser o produto da multiplicação do preço unitário pela respectiva quantidade.

11.5.3. Serão desconsideradas as propostas que apresentarem alternativas de preços ou qualquer outra condição não prevista neste Edital.

11.6. Se a adjudicação não puder ocorrer dentro do período de validade da proposta, ou seja, 90 (noventa) dias, e caso persista o interesse do Município, este poderá solicitar a prorrogação da validade da proposta por igual prazo.

11.7. Nos preços propostos já estarão incluídas as despesas referentes a frete, tributos e demais ônus atinentes à execução do objeto.

11.8. No caso da licitante ser cooperativa que executará (entregará) o objeto da licitação através de empregados, a mesma gozará dos privilégios fiscais e previdenciários pertinentes ao regime das cooperativas, devendo a proposta apresentar exequibilidade no aspecto tributário e sujeitar-se ao mesmo regime de qualquer outro agente econômico.

11.9. Após a apresentação da proposta não caberá desistência, sob pena de aplicações de possíveis

sanções administrativas, observado o devido processo legal.

11.10. Iniciada a fase de julgamento, o Agente de Contratação verificará se o licitante provisoriamente classificado em primeiro lugar atende às condições de participação no certame, conforme previsto no art. 14da Lei nº 14.133/2021, especialmente quanto à existência de sanção que impeça a participação no certame ou a futura contratação, mediante a consulta aos seguintes cadastros:

a) SICAF;

b) Cadastro Nacional de Empresas Inidôneas e Suspensas - CEIS, mantido pela Controladoria-Geral da União (<https://www.portaldatransparencia.gov.br/sancoes/ceis>); e

c) Cadastro Nacional de Empresas Punidas – CNEP, mantido pela Controladoria-Geral da União (<https://www.portaldatransparencia.gov.br/sancoes/cnep>).

11.11. A consulta aos cadastros será realizada em nome da empresa licitante e de seu sócio majoritário.

11.12. Constatada a existência de sanção, o licitante será reputado desclassificado, por falta de condição de participação.

11.13. Caso observada a inexistência de sanções impeditivas da participação, será iniciado o procedimento de julgamento da(s) proposta(s) de preços finais.

11.14. Para julgamento das propostas será adotado o critério de **MENOR PREÇO**, observado o estabelecido nas condições definidas neste edital e o disposto no Projeto Básico que norteia a contratação, sempre buscando alcançar a maior vantajosidade, quando serão desclassificadas as propostas que:

11.14.1. Contiverem vícios insanáveis e/ou condições ilegais;

11.14.2. Não obedecerem às especificações técnicas contidas no Projeto Básico;

11.14.3. Apresentarem preços manifestamente inexequíveis ou permanecerem acima do preço máximo definido para a contratação;

11.14.4. Não tiverem sua exequibilidade demonstrada, quando exigido pela Administração;

11.14.5. Apresentarem desconformidade com quaisquer outras exigências deste Edital ou seus anexos, desde que insanável.

11.14.6. Contiverem para o orçamento detalhado valores superiores ao estimado pela Administração, independentemente do valor total do orçamento, devendo o licitante, readequar o valor dos itens do orçamento final aos valores constantes no mapa de preços emitido pela plataforma eletrônica.

11.15. Serão consideradas inexequíveis as propostas apresentadas com valores inferiores a 75% (setenta e cinco por cento) do valor orçado pela Administração, nos termos do § 4º do art. 59 da Lei 14.133/2021 e da Instrução Normativa SEGES/ME nº 73/2022.

11.16. Será exigida garantia adicional do licitante vencedor cuja proposta for inferior a 85% (oitenta e cinco por cento) do valor orçado pela Administração, equivalente à diferença entre este último e o valor da proposta, sem prejuízo das demais garantias exigíveis de acordo com a Lei.

11.17. Erros no preenchimento da planilha não constituem motivo para a desclassificação da proposta. A planilha poderá ser ajustada pelo fornecedor, no prazo indicado pelo sistema, desde que não haja majoração dos preços que se comprove que este é o bastante para arcar com todos os custos da contratação;

11.18. O ajuste de que trata este dispositivo se limita a sanar erros ou falhas que não alterem a substância das propostas;

11.18.1. Considera-se também erro no preenchimento da planilha, passível de correção, a indicação de recolhimento de impostos e contribuições na forma do Simples Nacional, quando não cabível esse regime.

11.19. Para fins de análise da proposta quanto ao cumprimento das especificações do objeto, poderá ser colhida a manifestação escrita do setor requisitante do serviço ou da área especializada no objeto.

11.20. Toda desclassificação será sempre fundamentada e registrada na plataforma eletrônica.

11.21. Se a proposta de menor preço não for aceitável, o(a) Agente de Contratação examinará a proposta subsequente, observada a ordem de classificação, verificando sua compatibilidade e assim sucessivamente, até a apuração de uma proposta que atenda a este edital.

12.0 DA FASE DE HABILITAÇÃO

12.1. Os documentos de habilitação exigidos consistem nos seguintes:

- Habilitação Jurídica:

12.1.1. Ato constitutivo, estatuto ou contrato social em vigor e seus aditivos, devidamente registrado na Junta Comercial da sede do Licitante, em se tratando de sociedades comerciais, e, no caso de sociedades por ações, acompanhada de documentos de eleição de seus administradores;

12.1.2. Registro comercial e seus aditivos, no caso de empresa individual, devidamente registrado na Junta Comercial da sede do Licitante;

12.1.3. Inscrição do ato constitutivo, no caso de sociedades civis, acompanhadas de prova de diretoria em exercício;

12.1.4. Decreto de autorização, em se tratando de empresa ou sociedade estrangeira em funcionamento no País, e ato de registro ou autorização para funcionamento expedido pelo órgão competente, quando a atividade assim o exigir;

12.1.5. Comprovação de compromisso público ou particular de constituição de consórcio, subscrito pelos consorciados em se tratando de empresas organizadas sob esta forma, devendo ser realizada a indicação da empresa líder, que será responsável por sua representação perante a Administração e apresentar declaração formal de responsabilidade solidária dos integrantes pelos atos praticados em consórcio, devidamente assinado por todos os representantes legais das empresas que farão parte da composição;

- Qualificação Técnica:

12.1.6. Qualificação técnico-profissional:

12.1.6.1. Apresentação de profissional, devidamente registrado no conselho profissional competente, detentor de atestado de responsabilidade técnica por execução de obra ou serviço de características semelhantes, para fins de contratação.

12.1.7. Indicação do pessoal técnico, das instalações e do aparelhamento adequados e disponíveis para a realização do objeto da licitação, bem como da qualificação de cada membro da equipe técnica que se responsabilizará pelos trabalhos, mediante declaração formal.

12.1.7.1. Os profissionais indicados pelo licitante, na forma do item acima, deverão participar da obra ou serviço objeto da licitação, e será admitida a sua substituição por profissionais de experiência equivalente ou superior, desde que aprovada pela Administração.

12.1.8. Registro ou inscrição na entidade profissional competente.

12.1.9. Declaração de que o licitante tomou conhecimento de todas as informações e das condições locais para o cumprimento das obrigações objeto da licitação.

12.1.10. Em sede de diligência, poderão ser requisitados documentos complementares, no sentido de comprovar o que está sendo afirmado no teor do atestado de qualificação técnica apresentado;

- Regularidade Fiscal, Social e Trabalhista:

12.1.11. Prova de inscrição no Cadastro Nacional da Pessoa Jurídica – CNPJ;

12.1.12. Prova de inscrição no Cadastro de Contribuintes Estadual e/ou Municipal, se houver, relativo ao domicílio ou sede do licitante, pertinente ao seu ramo de atividade e compatível com o objeto contratual;

12.1.13. Prova de regularidade perante a Fazenda Federal;

12.1.14. Prova de regularidade perante a Fazenda Estadual;

12.1.15. Prova de regularidade perante a Fazenda Municipal;

12.1.16. Prova de regularidade perante a Fazenda municipal de Itatira;

12.1.17. Prova de regularidade relativa ao Fundo de Garantia por Tempo de Serviço – FGTS;

12.1.18. Prova de regularidade perante a Justiça do Trabalho;

- Qualificação Econômico-financeira:

12.1.19. Balanço patrimonial, demonstração de resultado de exercício e demais demonstrações contábeis dos 2 (dois) últimos exercícios sociais;

12.1.19.1. A documentação exigida acima estará restrita ao último exercício social, no caso de empresas constituídas há menos de dois anos;

12.1.19.2. A avaliação será apurada através da apresentação dos Índices de Liquidez Geral (LG), Índice de Liquidez Corrente (LC) e Índice de Endividamento Geral (EG), a seguir definidos, calculados com 02 (duas) casas decimais, sem arredondamentos. A fonte de informação dos valores considerados deverá ser o Balanço Patrimonial, apresentado na forma da lei. Tratando-se de Sociedade Anônima, deverão ser apresentadas as Demonstrações Contábeis por meio de uma das seguintes formas: publicação em Diário Oficial, publicação em jornal de grande circulação, ou ainda, através de cópia autenticada das mesmas. Os demais tipos societários e o empresário individual deverão apresentar cópia autenticada do Balanço Patrimonial, registrado na Junta Comercial da sede da licitante ou em outro órgão equivalente e Demonstração do Resultado do Exercício – DRE.

a) Liquidez Geral (LG):

$$LG = \frac{(\text{Ativo Circulante} + \text{Realizável a Longo Prazo})}{(\text{Passivo Circulante} + \text{Passivo Não Circulante})} \geq 1,00$$

b) Liquidez Corrente (LC):

$$LC = \frac{(\text{Ativo Circulante})}{(\text{Passivo Circulante})} \geq 1,00$$

c) Endividamento Geral (EG):

$$EG = \frac{(\text{Passivo Circulante} + \text{Exigível a Longo Prazo})}{(\text{Ativo Total})} \leq 1,00$$

12.1.20. Certidão negativa de feitos sobre falência expedida pelo distribuidor da sede do licitante;

12.1.21. Será exigida das empresas licitantes garantia da proposta no valor de 1% (um por cento) do valor estimado do objeto da contratação - art. 58, da lei 14.,133, ou seja, R\$ 8.345,13 (oito mil, trezentos e quarenta e cinco reais e treze centavos), podendo as empresas optarem por uma das seguintes modalidades prevista no art. 96 da lei 14.133/2011. o comprovante da garantia deverá estar anexo aos documentos de habilitação e proposta.

12.1.22. Certidão simplificada e específica da junta comercial expedida até 30(trinta) dias antes da abertura da licitação.

- **Declarações:**

12.1.23. Declaração de que suas propostas econômicas compreendem a integralidade dos custos para atendimento dos direitos trabalhistas assegurados na Constituição Federal, nas leis trabalhistas, nas normas infralegais, nas convenções coletivas de trabalho e nos termos de ajustamento de conduta vigentes na data de entrega das propostas;

12.1.24. Declaração emitida pela licitante de que não possui em seu quadro de pessoal, empregados menores de 18 (dezoito) anos em trabalho noturno, perigoso ou insalubre e menores de 16 (dezesesseis) anos em qualquer trabalho, salvo na condição de aprendiz a partir de 14 (quatorze) anos, nos termos do inciso XXXIII, do Art. 7º da Constituição Federal;

12.1.25. Declaração de que cumpre as exigências de reserva de cargos para pessoa com deficiência e para

reabilitado da Previdência Social, previstas em lei e em outras normas específicas.

12.1.26. Declaração de que atendem aos requisitos de habilitação, e que responderá pela veracidade das informações prestadas, na forma da lei;

12.2. Os Documentos que não tiverem prazo de validade declarado no próprio documento, da mesma forma que não conste previsão em legislação específica, deverão ter sido emitidos há, no máximo, 90 (noventa) dias, contados da data da realização da licitação ou, se emitidos por prazo indeterminado, conforme legislação do órgão expedidor.

12.2.1. Ficam excluídos da validade de 90 (noventa) dias os atestados técnicos e comprovações de inscrições.

12.3. Os licitantes vencedores deverão encaminhar/anexar, exclusivamente por meio do Sistema BRCONETADO, no sítio eletrônico <https://www.licitacaoitatira.com.br>, em formato digital, os documentos de habilitação exigidos neste Edital, após solicitação do(a) Agente de Contratação, por meio do sistema eletrônico, no prazo de 24 (vinte e quatro) horas, podendo ser prorrogado, por igual período, nas situações elencadas no § 3º do art. 29, da Instrução Normativa SEGES/ME Nº 73, de 30 de setembro de 2022.

12.4. Os licitantes enquadrados como ME ou EPP deverão encaminhar a documentação de habilitação, ainda que haja alguma restrição de regularidade fiscal ou trabalhista, nos termos do Art. 43, § 1º, da Lei Complementar nº 123/2006.

12.5. A não apresentação dos documentos de habilitação exigidos neste edital, exclusivamente por meio do Sistema Portal de Compras do município, no sítio eletrônico <https://www.licitacaoitatira.com.br>, dentro do prazo estipulado no item 12.3, assim como o desatendimento a algum dos requisitos de habilitação, estipulados acima, acarretará na **inabilitação/desclassificação** do proponente, sendo convocado o licitante subsequente, e assim sucessivamente, observada a ordem de classificação, sem prejuízo da sanção prevista no Art. 156, inciso III, da Lei nº 14.133/2021.

13.0 DISPOSIÇÕES SOBRE A APLICAÇÃO DA LEI COMPLEMENTAR 123/2006

13.1. Havendo restrição quanto à regularidade fiscal e trabalhista da microempresa, da empresa de pequeno porte ou da cooperativa que se enquadre nos termos do art. 34, da Lei Federal nº 11.488/2007, será assegurado o prazo de **5 (cinco) dias úteis**, contados da convocação do(a) Agente de Contratação, para a regularização do(s) documento(s), podendo tal prazo ser prorrogado por igual período, conforme dispõe a Lei Complementar nº 123/2006.

13.2. A não comprovação da regularidade fiscal e trabalhista, até o final do prazo estabelecido, implicará na decadência do direito, sem prejuízo das sanções cabíveis, sendo facultado ao(a) Agente de Contratação convocar os licitantes remanescentes, por ordem de classificação.

14. DOS PEDIDOS DE ESCLARECIMENTOS E DA IMPUGNAÇÃO DO ATO CONVOCATÓRIO

14.1. Os pedidos de esclarecimentos referentes ao presente processo licitatório deverão ser enviados ao(a) Agente de Contratação, até **3 (três) dias úteis** anteriores à data fixada para abertura das propostas, exclusivamente por meio eletrônico, no endereço licitacao@itatira.ce.gov.br, informando o número desta Concorrência e o órgão interessado ou por meio da plataforma <https://www.licitacaoitatira.com.br>.

14.2. Nos pedidos de esclarecimentos encaminhados, os interessados deverão se identificar (CNPJ, Razão Social e nome do representante que pediu esclarecimentos, se pessoa jurídica, e CPF para pessoa física) e disponibilizar as informações para contato (endereço completo, telefone e e-mail).

14.3. Os esclarecimentos serão prestados pelo Agente de Contratação por escrito, por meio de e-mail e pela plataforma eletrônica aos interessados.

14.4. Até **3 (três) dias úteis** antes da data fixada para abertura das propostas, qualquer pessoa poderá impugnar o presente edital, mediante petição por escrito, exclusivamente por meio eletrônico, no endereço licitacao@itatira.ce.gov.br, informando o número desta Concorrência e o órgão interessado ou por meio da plataforma <https://www.licitacaoitatira.com.br>.

14.5. Acolhida a petição contra o ato convocatório, a decisão será comunicada aos interessados, através da plataforma eletrônica.

14.6. As respostas aos pedidos de impugnações e esclarecimentos aderem a esse Edital tal como se dele fizessem parte, vinculando a Administração e os licitantes.

14.7. Deferida a impugnação contra o presente Edital, será definida e publicada nova data para realização do certame, observado, para esta, a contagem mínima do mesmo prazo inicial.

14.8. Não serão conhecidas as impugnações apresentadas fora do prazo legal e/ou subscritas por representante não habilitado legalmente, exceto quando se tratar de matéria de ordem pública.

14.9. As impugnações e os pedidos de esclarecimentos não suspendem os prazos previstos neste certame.

14.9.1. A concessão de efeito suspensivo à impugnação é medida excepcional e deverá ser motivada nos autos do presente processo.

14.10. A resposta à impugnação ou ao pedido de esclarecimento será divulgado por meio da plataforma eletrônica, no prazo de até 3 (três) dias úteis, limitado ao último dia útil anterior à data de abertura do certame.

15. DOS RECURSOS ADMINISTRATIVOS

15.1. A interposição de recurso referente ao julgamento das propostas, à habilitação ou inabilitação de licitantes, à anulação ou revogação da licitação observará o disposto no art. 165, da Lei nº 14.133, de 2021.

15.2. Declarado o vencedor, a intenção de recorrer deverá ser manifestada imediatamente, sob pena de preclusão, em campo próprio do sistema, quando será concedido o prazo de 3 (três) dias úteis para apresentação das razões por escrito, exclusivamente por meio eletrônico, através da plataforma <https://www.licitacaoitatira.com.br>.

15.2.1. Os demais licitantes ficarão desde logo notificados a apresentar contrarrazões dentro de igual prazo, que começará a contar a partir do término do prazo do recorrente, sendo-lhes assegurado vista imediata dos elementos indispensáveis à defesa de seus interesses.

15.3. Não serão conhecidos os recursos intempestivos e/ou subscritos por representante não habilitado legalmente ou não identificado no processo licitatório para responder pelo proponente.

15.4. A ausência de manifestação imediata do licitante quanto à intenção de recorrer importará na preclusão desse direito e o processo poderá ser adjudicado ao licitante declarado vencedor.

15.5. O acolhimento de recurso importará na invalidação apenas dos atos insuscetíveis de aproveitamento.

15.6. O recurso será dirigido à autoridade que tiver editado o ato ou proferido a decisão recorrida, a qual poderá reconsiderar sua decisão no prazo de 3 (três) dias úteis, ou, nesse mesmo prazo, encaminhar recurso para a autoridade superior, a qual deverá proferir sua decisão no prazo de 10 (dez) dias úteis, contado do recebimento dos autos.

15.7. A decisão em grau de recurso será definitiva e dela dar-se-á conhecimento aos interessados através da plataforma <https://www.licitacaoitatira.com.br>.

16. DAS INFRAÇÕES ADMINISTRATIVAS E SANÇÕES

16.1. Comete infração administrativa, nos termos da lei, o licitante que, com dolo ou culpa:

16.1.1. Deixar de entregar a documentação exigida para o certame ou não entregar qualquer documento que tenha sido solicitado pelo Agente de Contratação durante o certame;

16.1.2. Salvo em decorrência de fato superveniente devidamente justificado, não mantiver a proposta em especial quando:

a) Não enviar a proposta adequada ao último lance ofertado ou após a negociação;

b) Recusar-se a enviar o detalhamento da proposta quando exigível;

c) Pedir para ser desclassificado quando encerrada a etapa competitiva; ou

d) Deixar de apresentar amostra, quando for o caso;

e) Apresentar proposta em desacordo com as especificações do edital;

16.1.3. Não celebrar o contrato ou não entregar a documentação exigida para a contratação, quando

convocado dentro do prazo de validade de sua proposta;

16.1.3.1. Recusar-se, sem justificativa, a assinar o contrato ou, quando for o caso a ata de registro de preço, ou ainda aceitar ou retirar o instrumento equivalente no prazo estabelecido pela Administração;

16.1.4. Apresentar declaração ou documentação falsa exigida para o certame ou prestar declaração falsa durante a licitação;

16.1.5. Fraudar a licitação;

16.1.6. Comportar-se de modo inidôneo ou cometer fraude de qualquer natureza, em especial quando:

a) Agir em conluio ou em desconformidade com a lei;

b) Induzir deliberadamente a erro no julgamento;

c) Apresentar amostra falsificada ou deteriorada, no caso de solicitação de amostras;

16.1.7. Praticar atos ilícitos com vistas a frustrar os objetivos da licitação;

16.1.8. Praticar ato lesivo previsto no art. 5º da Lei nº 12.846, de 2013.

16.2. Com fulcro na Lei nº 14.133, de 2021, a Administração poderá, garantida a prévia defesa, aplicar aos licitantes e/ou adjudicatários as seguintes sanções, sem prejuízo das responsabilidades civil e criminal:

16.2.1. Advertência;

16.2.2. Multa;

16.2.3. Impedimento de licitar e contratar e;

16.2.4. Declaração de inidoneidade para licitar ou contratar, enquanto perdurarem os motivos determinantes da punição ou até que seja promovida sua reabilitação perante a própria autoridade que aplicou a penalidade.

16.3. Na aplicação das sanções serão considerados:

16.3.1. A natureza e a gravidade da infração cometida;

16.3.2. As peculiaridades do caso concreto;

16.3.3. As circunstâncias agravantes ou atenuantes;

16.3.4. Os danos que dela provierem para a Administração Pública;

16.3.5. A implantação ou o aperfeiçoamento de programa de integridade, conforme normas e orientações dos órgãos de controle.

16.4. A multa será recolhida em percentual de 0,5% a 30% incidente sobre o valor do contrato licitado, recolhida no prazo máximo de 30 (trinta) dias úteis, a contar da comunicação oficial.

16.4.1. Para as infrações previstas nos itens 16.1.1, 16.1.2 e 16.1.3, a multa será de 0,5% a 15% do valor do contrato licitado.

16.4.2. Para as infrações previstas nos itens 16.1.4, 16.1.5, 16.1.6, 16.1.7 e 16.1.8, a multa será de 15% a 30% do valor do contrato licitado.

16.5. As sanções de advertência, impedimento de licitar e contratar e declaração de inidoneidade para licitar ou contratar poderão ser aplicadas, cumulativamente ou não, à penalidade de multa.

16.6. Na aplicação da sanção de multa será facultada a defesa do interessado no prazo de 15 (quinze) dias úteis, contado da data de sua intimação.

16.7. A sanção de impedimento de licitar e contratar será aplicada ao responsável em decorrência das infrações administrativas relacionadas nos itens 16.1.1, 16.1.2 e 16.1.3, quando não se justificar a imposição de penalidade mais grave, e impedirá o responsável de licitar e contratar no âmbito da Administração Pública direta e indireta do ente federativo a qual pertencer o órgão ou entidade, pelo prazo máximo de 3 (três) anos.

16.8. Poderá ser aplicada ao responsável a sanção de declaração de inidoneidade para licitar ou contratar, em decorrência da prática das infrações dispostas nos itens 16.1.4, 16.1.5, 16.1.6, 16.1.7 e 16.1.8, bem como pelas infrações administrativas previstas nos itens 16.1.1, 16.1.2 e 16.1.3 que justifiquem a imposição de penalidade mais grave que a sanção de impedimento de licitar e contratar, cuja duração observará o prazo previsto no art. 156, §5º, da Lei n.º 14.133/2021.

16.9. A recusa injustificada do adjudicatário em assinar o contrato ou a ata de registro de preço, ou em aceitar ou retirar o instrumento equivalente no prazo estabelecido pela Administração, descrita no item 16.1.3.1., caracterizará o descumprimento total da obrigação assumida e o sujeitará às penalidades e à imediata perda da garantia de proposta em favor do órgão ou entidade promotora da licitação, quando tiver sido exigida, nos

termos do art. 45, §4º da IN SEGES/ME n.º 73, de 2022.

16.10. A apuração de responsabilidade relacionada às sanções de impedimento de licitar e contratar e de declaração de inidoneidade para licitar ou contratar demandará a instauração de processo de responsabilização a ser conduzido por comissão composta por 2 (dois) ou mais servidores públicos pertencentes aos seus quadros permanentes, que avaliará fatos e circunstâncias conhecidos e intimará o licitante ou o adjudicatário para, no prazo de 15 (quinze) dias úteis, contado da data de sua intimação, apresentar defesa escrita e especificar as provas que pretenda produzir.

16.11. Caberá recurso no prazo de 15 (quinze) dias úteis da aplicação das sanções de advertência, multa e impedimento de licitar e contratar, contado da data da intimação, o qual será dirigido à autoridade que tiver proferido a decisão recorrida, que, se não a reconsiderar no prazo de 5 (cinco) dias úteis, encaminhará o recurso com sua motivação à autoridade superior, que deverá proferir sua decisão no prazo máximo de 20 (vinte) dias úteis, contado do recebimento dos autos.

16.12. Caberá a apresentação de pedido de reconsideração da aplicação da sanção de declaração de inidoneidade para licitar ou contratar no prazo de 15 (quinze) dias úteis, contado da data da intimação, e decidido no prazo máximo de 20 (vinte) dias úteis, contado do seu recebimento.

16.13. O recurso e o pedido de reconsideração terão efeito suspensivo do ato ou da decisão recorrida até que sobrevenha decisão final da autoridade competente.

16.14. A aplicação das sanções previstas neste edital não exclui, em hipótese alguma, a obrigação de reparação integral dos danos causados.

17. DA ADJUDICAÇÃO E DA HOMOLOGAÇÃO

17.1. Encerradas as fases de julgamento e habilitação e exauridos os recursos administrativos, o processo licitatório será encaminhado à autoridade superior para adjudicar o objeto e homologar o procedimento, observado o disposto no art. 71, da Lei nº 14.133, de 2021.

17.2. O titular da origem desta licitação se reserva ao direito de não homologar ou revogar o presente processo por razões de interesse público decorrentes de fato superveniente devidamente comprovado e mediante fundamentação escrita.

17.3. O sistema gerará ata circunstanciada, na qual estarão registrados todos os atos do procedimento e as ocorrências relevantes.

18. DA CONTRATAÇÃO

18.1. A adjudicatária terá o prazo de **5 (cinco) dias úteis**, contados a partir da convocação, para a assinatura do contrato. Este prazo poderá ser prorrogado uma vez por igual período, desde que solicitado durante o seu transcurso e, ainda assim, se devidamente justificado e aceito.

18.2. O contratado estará obrigado a manter, durante toda a execução do contrato, em compatibilidade com as obrigações por ele assumidas, todas as condições exigidas para a habilitação na presente licitação.

18.3. Será facultado à Administração, quando o convocado não assinar o termo de contrato ou não aceitar ou não retirar o instrumento equivalente no prazo e nas condições estabelecidas, convocar os licitantes remanescentes, na ordem de classificação, para a celebração do contrato nas condições propostas pelo licitante vencedor.

18.4. Na hipótese de nenhum dos licitantes aceitar a contratação nos termos do item acima, a Administração, observados o valor estimado e sua eventual atualização nos termos do edital, poderá:

18.4.1. Convocar os licitantes remanescentes para negociação, na ordem de classificação, com vistas à obtenção de preço melhor, mesmo que acima do preço do adjudicatário;

18.4.2. Adjudicar e celebrar o contrato nas condições ofertadas pelos licitantes remanescentes, atendida a ordem classificatória, quando frustrada a negociação de melhor condição.

18.5. A recusa injustificada do adjudicatário em assinar o contrato ou em aceitar ou retirar o instrumento equivalente no prazo estabelecido pela Administração caracterizará o descumprimento total da obrigação assumida e o sujeitará às penalidades legalmente estabelecidas e à imediata perda da garantia de proposta,

quando tiver sido exigida, em favor do órgão ou entidade licitante.

18.5.1. A regra transcrita acima não se aplicará aos licitantes remanescentes convocados na forma item 18.4.1.

18.6. Será facultada à Administração a convocação dos demais licitantes classificados para a contratação de remanescente, em consequência de rescisão contratual, observados os mesmos critérios estabelecidos nos itens acima.

18.7. Decorrido o prazo de validade da proposta indicado no edital sem convocação para a contratação, ficarão os licitantes liberados dos compromissos assumidos.

19. DAS DISPOSIÇÕES GERAIS

19.1. O Edital e seus anexos estão disponíveis, na íntegra, no Portal Nacional de Contratações Públicas (PNCP) e endereços eletrônicos constantes no item 2.1 deste Edital;

19.2. Será divulgada ata da sessão pública no sistema eletrônico;

19.3. Na contagem dos prazos estabelecidos neste edital excluir-se-ão os dias de início e incluir-se-ão os dias de vencimento.

19.4. Os prazos estabelecidos neste edital se iniciam e se vencem somente em dia de expediente na Prefeitura Municipal;

19.5. Esta licitação não importa necessariamente em contratação, podendo a autoridade competente revogá-la por razões de interesse público, anulá-la por ilegalidade de ofício ou por provocação de terceiros, mediante decisão devidamente fundamentada;

19.6. É facultada ao Agente de Contratação ou à autoridade superior, em qualquer fase da licitação, a promoção de diligência destinada a esclarecer ou a complementar a instrução do processo licitatório;

19.7. As normas disciplinadoras da licitação serão sempre interpretadas em favor da ampliação da disputa entre os interessados, desde que não comprometam o interesse da Administração, o princípio da isonomia, a finalidade e a segurança da contratação;

19.8. Os casos omissos serão resolvidos pelo Agente de Contratação, nos termos da legislação pertinente;

19.9. Os licitantes assumem todos os custos de preparação e apresentação de suas propostas e a Administração não será, em nenhum caso, responsável por esses custos, independentemente da condução ou do resultado do processo licitatório;

19.10. Os licitantes são responsáveis pela fidelidade e legitimidade das informações e dos documentos apresentados em qualquer fase da licitação;

19.11. Caberá ao licitante acompanhar as operações no sistema eletrônico, ficando responsável pelo ônus decorrente da perda de negócios diante da inobservância de quaisquer mensagens emitidas pelo sistema ou de sua desconexão;

19.12. O descumprimento de prazos estabelecidos neste edital e/ou pelo Agente de Contratação, ou ainda o não atendimento às solicitações/convocações, ensejará DESCLASSIFICAÇÃO ou INABILITAÇÃO;

19.13. O desatendimento de exigências formais não essenciais não importará o afastamento do licitante, desde que seja possível o aproveitamento do ato, observados os princípios da isonomia e do interesse público;

19.14. Todas e quaisquer comunicações com o Agente de Contratação deverão se dar por escrito, via chat da plataforma eletrônica, na “sala virtual” onde estará acontecendo o certame;

19.15. Fica terminantemente proibido ao Agente de Contratação prestar quaisquer informações sobre a Concorrência já publicada e/ou em andamento, sob qualquer hipótese ou pretexto usando telefonia fixa ou móvel, como forma de garantir a lisura do certame;

19.16. O foro designado para julgamento de quaisquer questões judiciais resultantes deste edital será o da Comarca de ITATIRA, Estado do Ceará.

20. DOS ANEXOS

20.1. Constituem anexos deste edital, dele fazendo parte:

ANEXO I - Projetos

ANEXO II - Modelos de Declarações

ANEXO III - Minuta do Contrato

ITATIRA/CE, 09 de outubro de 2024.
JOSE AMAURY LOPES
TABOSA:83680098391

Assinado digitalmente por JOSE AMAURY LOPES
TABOSA:83680098391
NO: C=BR, O=CP-Brasil, OU=39874525000191, OJ=Secretaria
de Receita Federal do Brasil - RFB, OU=RFB e CPF A1, OU=EM
BRANCO, OU=videoconferencia, CN=JOSE AMAURY LOPES
TABOSA:83680098391
Razão: Eu sou o autor deste documento
Localização:
Data: 2024.10.09 10:01:29-03:00
Foxit PDF Reader Versão: 2024.1.0

José Amaury Lopes Tabosa
Ordenador de Despesas
Secretaria de Infraestrutura e Urbanismo

ANEXO I

PROJETO E PLANILHA ORÇAMENTÁRIA **Concorrência N° 0910.01/2024-CE**

ANEXO II
(Item 12.1.8)
Concorrência Nº 0910.01/2024-CE

MODELO DE DECLARAÇÃO DE INDICAÇÃO DO PESSOAL TÉCNICO, DAS INSTALAÇÕES E DO APARELHAMENTO ADEQUADOS E DISPONÍVEIS PARA A REALIZAÇÃO DO OBJETO DA LICITAÇÃO

A empresa, inscrita no CNPJ sob o nº,
situada na, DECLARA, sob as penas da lei, para
surtir efeito junto à Prefeitura Municipal de ITATIRA, no procedimento licitatório sob a modalidade
Concorrência, que dispõe de Indicação do pessoal técnico, das instalações e do aparelhamento adequados e
disponíveis para a realização do objeto da licitação, bem como da qualificação de cada membro da equipe
técnica que se responsabilizará pelos trabalhos, segue abaixo a relação:

Por ser verdade, firma a presente.

Local, Data e Assinatura.

ANEXO II
(Item 12.1.10)
ConcorrênciaNº 0910.01/2024-CE

MODELO DE DECLARAÇÃO DE LICITANTE TOMOU CONHECIMENTO DE TODAS AS INFORMAÇÕES E DAS CONDIÇÕES LOCAIS PARA O CUMPRIMENTO DAS OBRIGAÇÕES OBJETO DA LICITAÇÃO

A empresa, inscrita no CNPJ sob o nº,
situada na, DECLARA, sob as penas da lei, para
surtir efeito junto à Prefeitura Municipal de ITATIRA, no procedimento licitatório sob a modalidade
Concorrência, que tomou conhecimento de todas as informações e das condições locais para o cumprimento das
obrigações objeto da licitação.

Por ser verdade, firma a presente.

Local, Data e Assinatura.

ANEXO II
(Item 12.1.23)
ConcorrênciaNº 0910.01/2024-CE

MODELO DE DECLARAÇÃO DE QUE AS PROPOSTAS ECONÔMICAS COMPREENDEM A INTEGRALIDADE DOS CUSTOS PARA ATENDIMENTO DOS DIREITOS TRABALHISTAS ASSEGURADOS NA CONSTITUIÇÃO FEDERAL

A empresa, inscrita no CNPJ sob o nº,
situada na, DECLARA, sob as penas da lei, para
surtir efeito junto à Prefeitura Municipal de ITATIRA, no procedimento licitatório sob a modalidade
Concorrência, que as propostas econômicas compreendem a integralidade dos custos para atendimento dos
direitos trabalhistas assegurados na Constituição Federal, nas leis trabalhistas, nas normas infralegais, nas
convenções coletivas de trabalho e nos termos de ajustamento de conduta vigentes na data de entrega das
propostas.

Por ser verdade, firma a presente.

Local, Data e Assinatura.

ANEXO II
(Item 12.1.24)
ConcorrênciaNº 0910.01/2024-CE

**MODELO DE DECLARAÇÃO DE CUMPRIMENTO AO DISPOSTO NO INCISO XXXIII DO ART. 7º DA
CONSTITUIÇÃO DA REPÚBLICA FEDERATIVA DO BRASIL**

A empresa, inscrita no CNPJ sob o nº,
situada na, DECLARA, sob as penas da lei, para
surtir efeito junto à Prefeitura Municipal de ITATIRA, no procedimento licitatório sob a modalidade
Concorrência, que não incide na proibição contida no inciso XXXIII do Art. 7º da Constituição da República
Federativa do Brasil.

Por ser verdade, firma a presente.

Local, Data e Assinatura.

ANEXO II
(Item 12.1.25)
Concorrência Nº 0910.01/2024-CE

MODELO DE DECLARAÇÃO DE QUE CUMPRE AS EXIGÊNCIAS DE RESERVA DE CARGOS PARA PESSOA COM DEFICIÊNCIA E PARA REABILITADO DA PREVIDÊNCIA SOCIAL, PREVISTAS EM LEI E EM OUTRAS NORMAS ESPECÍFICAS

A empresa, inscrita no CNPJ sob o nº,
situada na, DECLARA, sob as penas da lei, para
surtir efeito junto à Prefeitura Municipal de ITATIRA, no procedimento licitatório sob a modalidade
Concorrência, que cumpre as exigências de reserva de cargos para pessoa com deficiência e para reabilitado
da Previdência Social, previstas em lei e em outras normas específicas.

Por ser verdade, firma a presente.

Local, Data e Assinatura.

ANEXO II
(Item 12.1.26)
ConcorrênciaNº 0910.01/2024-CE

MODELO DE DECLARAÇÃO DE QUE ATENDEM AOS REQUISITOS DE HABILITAÇÃO, E QUE RESPONDERÁ PELA VERACIDADE DAS INFORMAÇÕES PRESTADAS, NA FORMA DA LEI

A empresa, inscrita no CNPJ sob o nº,
situada na, DECLARA, sob as penas da lei, para
surtir efeito junto à Prefeitura Municipal de ITATIRA, no procedimento licitatório sob a modalidade
Concorrência, que atendem aos requisitos de habilitação, e que responderá pela veracidade das informações
prestadas, na forma da lei.

Por ser verdade, firma a presente.

Local, Data e Assinatura.

ANEXO III MINUTA DO CONTRATO

Contrato que entre si fazem o município de ITATIRA/CE, através da Secretaria de Infraestrutura e Urbanismo e de outropara o fim que nele se declara.

O **MUNICÍPIO DE ITATIRA**, Estado do Ceará, pessoa jurídica de direito público interno, inscrito no CNPJ/MF sob o n.º 07.963.739/0001-48, através da Secretaria de Infraestrutura e Urbanismo, neste ato representada por seu Ordenador de Despesas, o Sr. José Amaury Lopes Tabosa, residente e domiciliado nesta Cidade, apenas denominado **CONTRATANTE**, e de outro lado, estabelecida na, inscrita no CNPJ/MF sob o n.º, neste ato representada por, portador(a) do CPF n.º, apenas denominada de **CONTRATADA**, resolvem firmar o presente Contrato, tendo em vista o resultado da Licitação, na modalidade Concorrência nº 0910.01/2024-CE, em observância às disposições da Lei nº 14.133, de 1º de abril de 2021 e demais legislação aplicável, mediante as cláusulas e condições a seguir enunciadas.

CLÁUSULA 1ª - OBJETO

- 1.1. O objeto do presente instrumento é a Contratação de serviços a serem prestados na **CONTRATAÇÃO DE EMPRESA PARA CONSTRUÇÃO DE PASSAGEM MOLHADA CARAÚBAS 2 NA LOCALIDADE DE CARAÚBAS 2 NO DISTRITO DE LAGOA DO MATO NO MUNICÍPIO DE ITATIRA-CE**, por intermédio da Secretaria de Infraestrutura e Urbanismo.
- 1.2. Vinculam a este contrato, independentemente de transcrição:
 - 1.2.1. Projetos;
 - 1.2.2. Edital da Licitação;
 - 1.2.3. Proposta do contratado;
 - 1.2.4. Eventuais anexos dos documentos supracitados.
- 1.3. O regime de execução é o de **empreitada por preço global**.

CLÁUSULA 2ª – VIGÊNCIA, PRAZO DE EXECUÇÃO E PRORROGAÇÃO

- 2.1. O presente Contrato terá vigência de **12 (doze) meses**, sendo que os serviços deverão ser executados e concluídos dentro do prazo de **120 (cento) dias**, de acordo com o cronograma físico-financeiro, a contar da data de recebimento da ordem de serviços, na forma do artigo 105 da Lei nº 14.133, de 2021.
- 2.2. A prorrogação do presente contrato é condicionada ao cumprimento dos seguintes requisitos:
 - a) Seja juntado relatório que discorra sobre a execução do contrato, com informações de que os serviços tenham sido prestados regularmente;
 - b) Seja juntada justificativa e motivo, por escrito, de que a Administração mantém interesse na realização do serviço;
- 2.2.1. Os pedidos de prorrogação deverão se fazer acompanhar de um relatório circunstanciado e do novo cronograma físico-financeiro adaptado às novas condições propostas. Esses pedidos serão analisados e julgados pela fiscalização da Contratante.
- 2.3. O contratado não tem direito subjetivo à prorrogação contratual.
- 2.4. A prorrogação de contrato deverá ser promovida mediante celebração de termo aditivo, firmado por ambas as partes.
- 2.5. Nas eventuais prorrogações contratuais, os custos não renováveis já pagos ou amortizados ao longo do primeiro período de vigência da contratação deverão ser reduzidos ou eliminados como condição para a renovação.

2.6. O contrato não poderá ser prorrogado quando o contratado tiver sido penalizado nas sanções de declaração de inidoneidade ou impedimento de licitar e contratar com poder público, observadas as abrangências de aplicação.

CLÁUSULA 3ª - MODELOS DE EXECUÇÃO E GESTÃO CONTRATUAIS

3.1. O regime de execução contratual, os modelos de gestão e de execução, assim como os prazos e condições de conclusão, entrega, observação e recebimento do objeto constam nos Projetos, anexo a este Contrato.

3.2. Não será admitida a subcontratação do objeto contratual.

CLÁUSULA 4ª - VALOR, PAGAMENTO, REAJUSTEE DO REESTABELECIMENTO DO EQUILÍBRIO ECONÔMICO-FINANCEIRO

4.1. O valor total da contratação é de R\$...... (.....).

4.2. No valor acima, estão incluídas todas as despesas ordinárias diretas e indiretas decorrentes da execução do objeto, inclusive tributos e/ou impostos, encargos sociais, trabalhistas, previdenciários, fiscais e comerciais incidentes, taxa de administração, frete, seguro e outros necessários ao cumprimento integral do objeto da contratação.

4.3. O prazo para pagamento ao contratado e demais condições a ele referentes encontram-se definidos no cronograma físico-financeiro, anexo a este Contrato, em conformidade com os serviços executados e medições apresentadas e atestadas pela fiscalização da Contratante.

4.4. Os preços inicialmente contratados são fixos e irremovíveis no prazo de um ano, contado da data do orçamento estimado.

4.5. O orçamento estimado pela Administração baseou-se em tabelas referenciais oficiais, descritas nos projetos, sendo que devem estas serem seguidas para fins de reajuste.

4.6. Após o interregno de um ano, os preços iniciais serão reajustados, mediante a aplicação, pelo contratante, do Índice Nacional de Custo de Construção – INCC, exclusivamente para as obrigações iniciadas e concluídas após a ocorrência da anualidade.

4.7. Nos reajustes subsequentes ao primeiro, o interregno mínimo de um ano será contado a partir dos efeitos financeiros do último reajuste.

4.8. No caso de atraso ou não divulgação do(s) índice(s) de reajustamento, o contratante pagará ao contratado a importância calculada pela última variação conhecida, liquidando a diferença correspondente tão logo seja(m) divulgado(s) o(s) índice(s) definitivo(s).

4.8.1. Fica o Contratado obrigado a apresentar memória de cálculo referente ao reajustamento de preços do valor remanescente, sempre que este ocorrer.

4.9. Nas aferições finais, o(s) índice(s) utilizado(s) para reajuste será(ão), obrigatoriamente, o(s) definitivo(s).

4.10. Caso o(s) índice(s) estabelecido(s) para reajustamento venha(m) a ser extinto(s) ou de qualquer forma não possa(m) mais ser utilizado(s), será(ão) adotado(s), em substituição, o(s) que vier(em) a ser determinado(s) pela legislação então em vigor.

4.11. Na ausência de previsão legal quanto ao índice substituto, as partes elegerão novo índice oficial, para reajustamento do preço do valor remanescente, por meio de termo aditivo.

4.12. O reajuste será realizado por apostilamento, conforme previsão do Art. 136, da Lei 14.133/2021.

4.13. Poderá ser reestabelecida a relação que as partes pactuaram inicialmente entre os encargos da contratada e a retribuição da Administração para a justa remuneração do fornecimento, desde que objetivando o reestabelecimento do equilíbrio econômico-financeiro inicial do contrato, na hipótese de sobrevirem fatos imprevisíveis, ou previsíveis porém de consequências incalculáveis, retardadores ou impeditivos da execução do ajustado, ou ainda, em caso de força maior, caso fortuito ou fato do príncipe, configurando álea econômica extraordinária e extracontratual, nos termos do Art. 124, Inciso II, alínea “d” da Lei 14.133/2021, devendo ser formalizado através de ato administrativo.

4.14. O pedido de reestabelecimento do equilíbrio econômico-financeiro deverá ser formulado durante a

vigência do contrato e antes de eventual prorrogação nos termos do art. 107 da Lei nº 14.133/2021.

4.15. CLÁUSULA 5ª - OBRIGAÇÕES DO CONTRATANTE

5.1. São obrigações do Contratante:

5.2. Exigir o cumprimento de todas as obrigações assumidas pelo Contratado, de acordo com o contrato e seus anexos;

5.3. Receber o objeto no prazo e condições estabelecidas nos Projetos;

5.4. Notificar o Contratado por escrito da ocorrência de eventuais imperfeições, falhas ou irregularidades constatadas no curso da execução dos serviços, fixando prazo para a sua correção, certificando-se de que as soluções por ele propostas sejam as mais adequadas.

5.5. Notificar o Contratado, por escrito, sobre vícios, defeitos ou incorreções verificadas no objeto fornecido, para que seja por ele substituído, reparado ou corrigido, no total ou em parte, às suas expensas;

5.6. Acompanhar e fiscalizar a execução do contrato e o cumprimento das obrigações pelo Contratado;

5.7. Comunicar a empresa para emissão de Nota Fiscal, no que se refere à parcela incontroversa da execução do objeto, para efeito de liquidação e pagamento, quando houver controvérsia sobre a execução do objeto, quanto à dimensão, qualidade e quantidade, conforme o art. 143, da Lei nº 14.133/2021;

5.8. Efetuar o pagamento ao Contratado do valor correspondente à execução do objeto, no prazo, forma e condições estabelecidos no presente Contrato e nos Projetos;

5.9. Aplicar ao Contratado as sanções previstas na lei e neste Contrato;

5.10. Cientificar a Procuradoria Geral do Município para adoção das medidas cabíveis quando do descumprimento de obrigações pelo Contratado;

5.11. Explicitamente emitir decisão sobre todas as solicitações e reclamações relacionadas à execução do presente Contrato, ressalvados os requerimentos manifestamente impertinentes, meramente protelatórios ou de nenhum interesse para a boa execução do ajuste.

5.11.1. A Administração terá o prazo de 10 (dez) dias úteis, a contar da data do protocolo do requerimento, para decidir, admitida a prorrogação por igual período, quando motivada.

5.12. Responder eventuais pedidos de reestabelecimento do equilíbrio econômico-financeiro feitos pelo contratado, no prazo máximo de 15 (quinze) dias úteis.

5.13. Notificar os emitentes das garantias, caso estas tenham sido exigidas, quanto ao início de processo administrativo para apuração de descumprimento de cláusulas contratuais.

5.14. Fornecer por escrito as informações necessárias para o desenvolvimento dos serviços objeto do contrato.

5.15. Realizar avaliações periódicas da qualidade dos serviços, após seu recebimento.

5.16. Exigir do Contratado que providencie a seguinte documentação como condição indispensável para o recebimento definitivo de objeto, quando for o caso:

a) "as built", elaborado pelo responsável por sua execução;

b) comprovação das ligações definitivas de energia, água, telefone e gás;

c) laudo de vistoria do corpo de bombeiros aprovando o serviço;

d) carta "habite-se", emitida pela prefeitura; e

e) certidão negativa de débitos previdenciários específica para o registro da obra junto ao Cartório de Registro de Imóveis;

5.16.1. A documentação disposta acima deverá ser apresentada de acordo com o tipo de obra ou serviços de engenharia contratado.

5.17. Arquivar, entre outros documentos, de projetos, "as built", especificações técnicas, orçamentos, termos de recebimento, contratos e aditamentos, relatórios de inspeções técnicas após o recebimento do serviço e notificações expedidas.

5.18. Assegurar que o ambiente de trabalho, inclusive seus equipamentos e instalações, apresentem condições adequadas ao cumprimento, pelo Contratado, das normas de segurança e saúde no trabalho, quando o serviço for executado em suas dependências, ou em local por ela designado.

5.19. Não responder por quaisquer compromissos assumidos pelo Contratado com terceiros, ainda que

vinculados à execução do contrato, bem como por qualquer dano causado a terceiros em decorrência de ato do Contratado, de seus empregados, prepostos ou subordinados.

5.20. Previamente à expedição da ordem de serviço, verificar pendências, liberar áreas e/ou adotar providências cabíveis para a regularidade do início da sua execução.

CLÁUSULA 6ª - OBRIGAÇÕES DO CONTRATADO

6.1. O Contratado deve cumprir todas as obrigações constantes deste Contrato e de seus anexos, assumindo como exclusivamente seus os riscos e as despesas decorrentes da boa e perfeita execução do objeto, observando, ainda, as obrigações a seguir dispostas:

6.2. Manter preposto, aceito pela Administração, no local do serviço para representá-lo na execução do contrato.

6.2.1. A indicação ou a manutenção do preposto da empresa poderá ser recusada pelo Contratante, desde que devidamente justificada, devendo a empresa designar outro para o exercício da atividade.

6.3. Atender às determinações regulares emitidas pelo fiscal do contrato ou autoridade superior (art. 137, II, da Lei nº 14.133/2021) e prestar todo esclarecimento ou informação por eles solicitados;

6.4. Alocar os empregados necessários ao perfeito cumprimento das cláusulas deste contrato, com habilitação e conhecimento adequados, fornecendo os materiais, equipamentos, ferramentas e utensílios demandados, cuja quantidade, qualidade e tecnologia deverão atender às recomendações de boa técnica e a legislação de regência;

6.5. Reparar, corrigir, remover, reconstruir ou substituir, às suas expensas, no total ou em parte, no prazo fixado pelo fiscal do contrato, os serviços nos quais se verificarem vícios, defeitos ou incorreções resultantes da execução ou dos materiais empregados;

6.6. Responsabilizar-se pelos vícios e danos decorrentes da execução do objeto, de acordo com o Código de Defesa do Consumidor (Lei nº 8.078, de 1990), bem como por todo e qualquer dano causado à Administração ou a terceiros, não reduzindo essa responsabilidade a fiscalização ou o acompanhamento da execução contratual pelo Contratante, que ficará autorizado a descontar dos pagamentos devidos ou da garantia, caso exigida no edital, o valor correspondente aos danos sofridos;

6.7. Efetuar comunicação ao Contratante, assim que tiver ciência da impossibilidade de realização ou finalização do serviço no prazo estabelecido, para adoção de ações de contingência cabíveis.

6.8. Não contratar, durante a vigência do contrato, cônjuge, companheiro ou parente em linha reta, colateral ou por afinidade, até o terceiro grau, de dirigente do contratante ou do fiscal ou gestor do contrato, nos termos do artigo 48, parágrafo único, da Lei nº 14.133/2021;

6.9. Quando não for possível a verificação da regularidade no Sistema de Cadastro de Fornecedores – SICAF, o contratado deverá entregar ao setor responsável pela fiscalização do contrato, até o dia trinta do mês seguinte ao da prestação dos serviços, os seguintes documentos:

- a) prova de regularidade relativa à Seguridade Social;
- b) certidão conjunta relativa aos tributos federais e à Dívida Ativa da União;
- c) certidões que comprovem a regularidade perante a Fazenda Estadual e Municipal do domicílio ou sede do contratado;
- d) Certidão de Regularidade do FGTS;
- e) Certidão Negativa de Débitos Trabalhistas – CNDT;

6.10. Responsabilizar-se pelo cumprimento das obrigações previstas em Acordo, Convenção, Dissídio Coletivo de Trabalho ou equivalentes das categorias abrangidas pelo contrato, por todas as obrigações trabalhistas, sociais, previdenciárias, tributárias e as demais previstas em legislação específica, cuja inadimplência não transfere a responsabilidade ao Contratante;

6.11. Comunicar ao Fiscal do contrato, no prazo de 24 (vinte e quatro) horas, qualquer ocorrência anormal ou acidente que se verifique no local dos serviços.

6.12. Prestar todo esclarecimento ou informação solicitada pelo Contratante ou por seus prepostos, garantindo-lhes o acesso, a qualquer tempo, ao local dos trabalhos, bem como aos documentos relativos à

execução do empreendimento.

6.13. Paralisar, por determinação do Contratante, qualquer atividade que não esteja sendo executada de acordo com a boa técnica ou que ponha em risco a segurança de pessoas ou bens de terceiros.

6.14. Promover a guarda, manutenção e vigilância de materiais, ferramentas, e tudo o que for necessário à execução do objeto, durante a vigência do contrato.

6.15. Conduzir os trabalhos com estrita observância às normas da legislação pertinente, cumprindo as determinações do Poder Público, mantendo sempre limpo o local dos serviços e nas melhores condições de segurança, higiene e disciplina.

6.16. Submeter previamente, por escrito, ao Contratante, para análise e aprovação, quaisquer mudanças nos métodos executivos que fujam às especificações do memorial descritivo ou instrumento congênere.

6.17. Não permitir a utilização de qualquer trabalho do menor de dezesseis anos, exceto na condição de aprendiz para os maiores de quatorze anos, nem permitir a utilização do trabalho do menor de dezoito anos em trabalho noturno, perigoso ou insalubre;

6.18. Manter durante toda a vigência do contrato, em compatibilidade com as obrigações assumidas, todas as condições exigidas para habilitação na licitação;

6.19. Cumprir, durante todo o período de execução do contrato, a reserva de cargos prevista em lei para pessoa com deficiência, para reabilitado da Previdência Social ou para aprendiz, bem como as reservas de cargos previstas na legislação, nos termos do art. 116, da Lei nº 14.133/2021;

6.20. Comprovar a reserva de cargos, a que se refere a subcláusula acima, sempre que for solicitado, no prazo fixado pelo fiscal do contrato, com a indicação dos empregados que preencheram as referidas vagas (art. 116, parágrafo único);

6.21. Guardar sigilo sobre todas as informações obtidas em decorrência do cumprimento do contrato;

6.22. Arcar com o ônus decorrente de eventual equívoco no dimensionamento dos quantitativos de sua proposta, inclusive quanto aos custos variáveis decorrentes de fatores futuros e incertos, devendo complementá-los, caso o previsto inicialmente em sua proposta não seja satisfatório para o atendimento do objeto da contratação, exceto quando ocorrer algum dos eventos arrolados no art. 124, II, d, da Lei nº 14.133/2021;

6.23. Cumprir, além dos postulados legais vigentes de âmbito federal, estadual ou municipal, as normas de segurança do Contratante;

6.24. Observar os preceitos da legislação sobre a jornada de trabalho, conforme a categoria profissional.

6.25. Atender às solicitações do Contratante quanto à substituição dos empregados alocados, no prazo fixado pela fiscalização do contrato, nos casos em que ficar constatado descumprimento das obrigações relativas à execução do serviço, conforme descrito nas especificações do projeto.

6.26. Instruir seus empregados quanto à necessidade de acatar as Normas Internas do Contratante.

6.27. Instruir seus empregados a respeito das atividades a serem desempenhadas, alertando-os a não executarem atividades não abrangidas pelo contrato, devendo o Contratado relatar ao Contratante toda e qualquer ocorrência neste sentido, a fim de evitar desvio de função.

6.28. Instruir os seus empregados, quanto à prevenção de incêndios nas áreas do Contratante.

6.29. Adotar as providências e precauções necessárias, inclusive consulta nos respectivos órgãos, se necessário for, a fim de que não venham a ser danificadas as redes hidrossanitárias, elétricas e de comunicação.

6.30. Estar registrada ou inscrita no Conselho Profissional competente, conforme as áreas de atuação.

6.31. Obter junto aos órgãos competentes, conforme o caso, as licenças necessárias e demais documentos e autorizações exigíveis, na forma da legislação aplicável.

6.32. Elaborar o Diário de Obra incluindo todas as informações pertinentes sobre o andamento dos serviços, bem como os comunicados à Fiscalização e situação das atividades em relação ao cronograma previsto.

6.33. Refazer, às suas expensas, os trabalhos executados em desacordo com o estabelecido nas especificações, bem como substituir aqueles realizados com materiais defeituosos ou com vício de construção, pelo prazo de 05 (cinco) anos, contado da data de emissão do Termo de Recebimento Definitivo.

6.34. Responder por qualquer acidente de trabalho na execução dos serviços, por uso indevido de patentes registradas em nome de terceiros, por danos resultantes de defeitos ou incorreções dos serviços ou dos bens do Contratante, de seus funcionários ou de terceiros, ainda que ocorridos em via pública junto ao serviço de engenharia.

6.35. Realizar, conforme o caso, por meio de laboratórios previamente aprovados pela fiscalização e sob suas custas, os testes, ensaios, exames e provas que lhe caibam necessárias ao controle de qualidade dos materiais, serviços e equipamentos a serem aplicados nos trabalhos, conforme procedimento previsto nas especificações.

6.36. Providenciar, de acordo com o objeto contratado, as ligações definitivas das utilidades previstas no projeto (água, esgoto, gás, energia elétrica, telefone etc.), bem como atuar junto aos órgãos federais, estaduais e municipais e concessionárias de serviços públicos para a obtenção de licenças e regularização dos serviços e atividades concluídas (ex.: Habite-se, Licença Ambiental de Operação etc.).

CLÁUSULA 7ª - GARANTIA DE EXECUÇÃO

7.1. A contratação conta com garantia de execução, nos moldes do art. 96, da Lei nº 14.133/2021, em valor correspondente a **5% (cinco por cento)** do valor total do contrato.

7.2. O contratado apresentará, no prazo máximo de **10 (dez) dias úteis**, prorrogáveis por igual período, a critério do contratante, contado da assinatura do contrato, comprovante de prestação de garantia, podendo optar por caução em dinheiro, títulos da dívida pública, seguro-garantia ou fiança bancária, em valor correspondente a 5% (cinco por cento) do valor total do contrato.

7.3. Caso utilizada a modalidade de seguro-garantia, a apólice deverá ter validade durante a vigência do contrato e por mais 90 (noventa) dias após término deste prazo de vigência, permanecendo em vigor mesmo que o contratado não pague o prêmio nas datas convencionadas.

7.4. A apólice do seguro-garantia deverá acompanhar as modificações referentes à vigência do contrato principal, mediante a emissão do respectivo endosso pela seguradora.

7.5. Será permitida a substituição da apólice de seguro-garantia na data de renovação ou de aniversário, desde que mantidas as condições e coberturas da apólice vigente e nenhum período fique descoberto, ressalvado o disposto no item 7.6 deste contrato.

7.6. Na hipótese de suspensão do contrato por ordem ou inadimplemento da Administração, o contratado ficará desobrigado de renovar a garantia ou de endossar a apólice de seguro até a ordem de reinício da execução ou o adimplemento pela Administração.

7.7. A garantia assegurará, qualquer que seja a modalidade escolhida, o pagamento de:

7.7.1. prejuízos advindos do não cumprimento do objeto do contrato e do não adimplemento das demais obrigações nele previstas;

7.7.2. multas moratórias e punitivas aplicadas pela Administração à contratada; e

7.7.3. obrigações trabalhistas e previdenciárias de qualquer natureza e para com o FGTS, não adimplidas pelo contratado, quando couber.

7.8. A modalidade seguro-garantia somente será aceita se contemplar todos os eventos indicados no item 7.7, observada a legislação que rege a matéria.

7.9. A garantia em dinheiro deverá ser efetuada em favor do contratante, em conta específica a ser fornecida, com correção monetária.

7.10. Caso a opção seja por utilizar títulos da dívida pública, estes devem ter sido emitidos sob a forma escritural, mediante registro em sistema centralizado de liquidação e custódia autorizado pelo Banco Central do Brasil e avaliados pelos seus valores econômicos, conforme definido pelo Ministério competente.

7.11. No caso de garantia na modalidade de fiança bancária, deverá ser emitida por banco ou instituição financeira, devidamente autorizada a operar no País pelo Banco Central do Brasil, e deverá constar expressa renúncia do fiador aos benefícios do artigo 827 do Código Civil.

7.12. No caso de alteração do valor do contrato, ou prorrogação de sua vigência, a garantia deverá ser ajustada ou renovada, seguindo os mesmos parâmetros utilizados quando da contratação.

7.13. Se o valor da garantia for utilizado total ou parcialmente em pagamento de qualquer obrigação, o Contratado obriga-se a fazer a respectiva reposição no prazo máximo de 10 (dez) dias úteis, contados da data em que for notificado.

7.13.1.O Contratante executará a garantia na forma prevista na legislação que rege a matéria.O emitente da garantia ofertada pelo contratado deverá ser notificado pelo contratante quanto ao início de processo administrativo para apuração de descumprimento de cláusulas contratuais (art. 137, § 4º, da Lei n.º 14.133/2021).

7.13.2. Caso se trate da modalidade seguro-garantia, ocorrido o sinistro durante a vigência da apólice, sua caracterização e comunicação poderão ocorrer fora desta vigência, não caracterizando fato que justifique a negativa do sinistro, desde que respeitados os prazos prescricionais aplicados ao contrato de seguro, nos termos das regulamentações da Superintendência de Seguros Privados - SUSEP.

7.14. Extinguir-se-á a garantia com a restituição da apólice, carta fiança ou autorização para a liberação de importâncias depositadas em dinheiro a título de garantia, acompanhada de declaração do contratante, mediante termo circunstanciado, de que o contratado cumpriu todas as cláusulas do contrato;

7.15. A garantia somente será liberada ou restituída após a fiel execução do contrato ou após a sua extinção por culpa exclusiva da Administração e, quando em dinheiro, será atualizada monetariamente.

7.16. O garantidor não é parte para figurar em processo administrativo instaurado pelo contratante com o objetivo de apurar prejuízos e/ou aplicar sanções à contratada.

7.17. O contratado autoriza o contratante a reter, a qualquer tempo, a garantia, na forma prevista no Edital e neste Contrato.

7.18. A garantia de execução é independente de eventual garantia do produto ou serviço prevista especificamente nos Projetos.

CLÁUSULA 8ª - INFRAÇÕES E SANÇÕES ADMINISTRATIVAS

8.1. Comete infração administrativa, nos termos da Lei nº 14.133, de 2021, o contratado que:

- a) Der causa à inexecução parcial do contrato;
- b) Der causa à inexecução parcial do contrato que cause grave dano à Administração ou ao funcionamento dos serviços públicos ou ao interesse coletivo;
- c) Der causa à inexecução total do contrato;
- d) Ensejar o retardamento da execução ou da entrega do objeto da contratação sem motivo justificado;
- e) Apresentar documentação falsa ou prestar declaração falsa durante a execução do contrato;
- f) Praticar ato fraudulento na execução do contrato;
- g) Comportar-se de modo inidôneo ou cometer fraude de qualquer natureza;
- h) Praticar ato lesivo previsto no art. 5º da Lei nº 12.846, de 1º de agosto de 2013.

8.2. Serão aplicadas ao contratado que incorrer nas infrações acima descritas as seguintes sanções:

8.2.1. Advertência, quando o contratado der causa à inexecução parcial do contrato, sempre que não se justificar a imposição de penalidade mais grave (art. 156, §2º, da Lei nº 14.133, de 2021);

8.2.2. Impedimento de licitar e contratar, quando praticadas as condutas descritas nas alíneas “b”, “c” e “d” do subitem acima deste Contrato, sempre que não se justificar a imposição de penalidade mais grave (art. 156, § 4º, da Lei nº 14.133, de 2021);

8.2.3. Declaração de inidoneidade para licitar e contratar, quando praticadas as condutas descritas nas alíneas “e”, “f”, “g” e “h” do subitem acima deste Contrato, bem como nas alíneas “b”, “c” e “d”, que justifiquem a imposição de penalidade mais grave (art. 156, §5º, da Lei nº 14.133, de 2021).

8.2.4. Multa:

8.2.4.1. Moratória de 1% (um por cento) por dia de atraso injustificado sobre o valor da parcela inadimplida, até o limite de 20 (vinte) dias;

8.2.4.2. O atraso superior a 20 (vinte) dias autoriza a Administração a promover a extinção do contrato por descumprimento ou cumprimento irregular de suas cláusulas, conforme dispõe o inciso I do art. 137 da Lei nº 14.133, de 2021.

8.2.4.3. Compensatória de 10% (dez por cento) sobre o valor total do contrato, no caso de inexecução total do objeto.

8.3.A aplicação das sanções previstas neste Contrato não exclui, em hipótese alguma, a obrigação de reparação integral do dano causado ao Contratante (art. 156, §9º, da Lei nº 14.133, de 2021)

8.4. Todas as sanções previstas neste Contrato poderão ser aplicadas cumulativamente com a multa (art. 156, §7º, da Lei nº 14.133, de 2021).

8.4.1. Antes da aplicação da multa será facultada a defesa do interessado no prazo de 15 (quinze) dias úteis, contado da data de sua intimação (art. 157, da Lei nº 14.133, de 2021)

8.4.2. Se a multa aplicada e as indenizações cabíveis forem superiores ao valor do pagamento eventualmente devido pelo Contratante ao Contratado, além da perda desse valor, a diferença poderá ser cobrada judicialmente (art. 156, §8º, da Lei nº 14.133, de 2021).

8.4.3. Previamente ao encaminhamento à cobrança judicial, a multa poderá ser recolhida administrativamente no prazo máximo de 15 (quinze) dias úteis, a contar da data do recebimento da comunicação enviada pela autoridade competente.

8.5.A aplicação das sanções realizar-se-á em processo administrativo que assegure o contraditório e a ampla defesa ao Contratado, observando-se o procedimento previsto no caput e parágrafos do art. 158 da Lei nº 14.133, de 2021, para as penalidades de impedimento de licitar e contratar e de declaração de inidoneidade para licitar ou contratar.

8.6. Na aplicação das sanções serão considerados (art. 156, §1º, da Lei nº 14.133, de 2021):

- a) A natureza e a gravidade da infração cometida;
- b) As peculiaridades do caso concreto;
- c) As circunstâncias agravantes ou atenuantes;
- d) Os danos que dela provierem para o Contratante;
- e) A implantação ou o aperfeiçoamento de programa de integridade, conforme normas e orientações dos órgãos de controle.

8.7. Os atos previstos como infrações administrativas na Lei nº 14.133, de 2021, que também sejam tipificados como atos lesivos na Lei nº 12.846, de 2013, serão apurados e julgados conjuntamente, nos mesmos autos, observados o rito procedimental e autoridade competente definidos na referida Lei (art. 159).

8.8.A personalidade jurídica do Contratado poderá ser desconsiderada sempre que utilizada com abuso do direito para facilitar, encobrir ou dissimular a prática dos atos ilícitos previstos neste Contrato ou para provocar confusão patrimonial, e, nesse caso, todos os efeitos das sanções aplicadas à pessoa jurídica serão estendidos aos seus administradores e sócios com poderes de administração, à pessoa jurídica sucessora ou à empresa do mesmo ramo com relação de coligação ou controle, de fato ou de direito, com o Contratado, observados, em todos os casos, o contraditório, a ampla defesa e a obrigatoriedade de análise jurídica prévia (art. 160, da Lei nº 14.133, de 2021).

8.9. O Contratante deverá, no prazo máximo 15 (quinze) dias úteis, contado da data de aplicação da sanção, informar e manter atualizados os dados relativos às sanções por ela aplicadas, para fins de publicidade no Cadastro Nacional de Empresas Inidôneas e Suspensas (Ceis) e no Cadastro Nacional de Empresas Punidas (Cnep), instituídos no âmbito do Poder Executivo Federal. (Art. 161, da Lei nº 14.133, de 2021).

8.10. As sanções de impedimento de licitar e contratar e declaração de inidoneidade para licitar ou contratar são passíveis de reabilitação na forma do art. 163 da Lei nº 14.133/21.

8.11. Os débitos do contratado para com a Administração contratante, resultantes de multa administrativa e/ou indenizações, não inscritos em dívida ativa, poderão ser compensados, total ou parcialmente, com os créditos devidos pelo Município decorrentes deste mesmo contrato ou de outros contratos administrativos que o contratado possua com o Município contratante, na forma da Instrução Normativa SEGES/ME nº 26, de 13 de abril de 2022.

CLÁUSULA 9ª - EXTINÇÃO CONTRATUAL

9.1. O contrato será extinto quando cumpridas as obrigações de ambas as partes, ainda que isso ocorra

antes do prazo estipulado para tanto.

9.2. Se a execução dos serviços contratados não for cumprida no prazo estipulado, a vigência poderá ser prorrogada até a conclusão do objeto, caso em que deverá a Administração providenciar a readequação do cronograma fixado para o contrato.

9.3. Quando a não conclusão do contrato, referida no item anterior, decorrer de culpa do contratado:

- a) ficará ele constituído em mora, sendo-lhe aplicáveis as respectivas sanções administrativas; e
- b) poderá a Administração optar pela extinção do contrato e, nesse caso, adotar as medidas admitidas em lei para a continuidade da execução contratual.

9.4. Constituem motivos para extinção do contrato, a qual deverá ser formalmente motivada nos presentes autos, as situações previstas no Art. 137, da Lei nº 14.133/2021, assegurados o contraditório e a ampla defesa, com observância às previsões contidas nos artigos 138 e 139 da referida lei.

CLÁUSULA 10ª - FONTE DE RECURSOS EDOTAÇÃO ORÇAMENTÁRIA

10.1. As despesas decorrentes da presente contratação correrão à conta de recursos oriundos do Tesouro Municipal previstos na dotação orçamentária abaixo discriminada:

10.2. A dotação relativa aos exercícios financeiros subsequentes será indicada após aprovação da Lei Orçamentária respectiva e liberação dos créditos correspondentes, mediante apostilamento.

CLÁUSULA 11ª - DA FISCALIZAÇÃO E GERÊNCIA DO CONTRATO

11.1 - A CONTRATANTE fiscalizará a execução da Obra/Serviços, a fim de verificar se no seu desenvolvimento estão sendo observadas os Projetos, Especificações e demais requisitos revistos neste Contrato.

11.2 - A FISCALIZAÇÃO se efetivará no local da Obra/Serviços, por profissional previamente designado pela CONTRATANTE, que comunicará suas atribuições.

11.3 - A gestão do futuro contrato será exercida por representante da Administração, formalmente designado pelo Ordenador de Despesas, para acompanhar a execução do instrumento contratual, com vistas à promoção das medidas necessárias à fiel execução das condições previstas no instrumento contratual.

11.4 - A fiscalização da contratação será exercida por representante da Administração, formalmente designado pelo ordenador de despesas, ou pessoa física ou jurídica contratada, com as atribuições de subsidiar ou assistir o Gestor de Contrato, de acordo com o estabelecido no art. 117, da Lei Federal nº 14.133/21.

11.4.1 - A fiscalização de que trata este item não exclui nem reduz a responsabilidade da Contratada, inclusive perante terceiros, por qualquer irregularidade, ainda que resultante de imperfeições técnicas, vícios redibitórios, ou emprego de material inadequado ou de qualidade inferior, e, na ocorrência desta, não implica em corresponsabilidade dos órgãos ou de seus agentes e prepostos, de conformidade com o art. 120, da Lei 14.133/21.

11.5 - Fica designado o(a) servidor Sr(a). xxxxxxxxxx, inscrito(a) no CPF sob o nº xxx.xxx.xxx-xx, especialmente, para este fim conforme Portaria nº xx.xx.xxx/xxxx de xx de xxxxxxxx de xxxx, para a fiscalização do referido Contrato.

CLÁUSULA 12ª - CASOS OMISSOS

12.1. Os casos omissos serão decididos pelo contratante, segundo as disposições contidas na Lei nº 14.133, de 2021, e demais normas federais aplicáveis e, subsidiariamente, segundo as disposições contidas na Lei nº 8.078, de 1990 – Código de Defesa do Consumidor – e normas e princípios gerais dos contratos.

CLÁUSULA 13ª - ALTERAÇÕES

13.1. Eventuais alterações contratuais reger-se-ão pela disciplina dos arts. 124 e seguintes da Lei nº 14.133,

de 2021.

13.2. O contratado é obrigado a aceitar, nas mesmas condições contratuais, os acréscimos ou supressões que se fizerem necessários, até o limite de 25% (vinte e cinco por cento) do valor inicial atualizado do contrato.

13.3. As alterações contratuais deverão ser promovidas mediante celebração de termo aditivo.

13.4. Registros que não caracterizam alteração do contrato podem ser realizados por simples apostila, dispensada a celebração de termo aditivo, na forma do art. 136 da Lei nº 14.133, de 2021.

CLÁUSULA 14ª – PUBLICAÇÃO

14.1. Incumbirá ao contratante divulgar o presente instrumento no Portal Nacional de Contratações Públicas (PNCP), na forma prevista no art. 94 da Lei 14.133, de 2021, bem como no respectivo sítio oficial na Internet, em atenção à Lei nº. 12.527, de 2011.

CLÁUSULA 15ª - FORO

15.1. O Foro competente para dirimir quaisquer dúvidas oriundas do presente Contrato é o da Comarca de ITATIRA/CE, sendo este o foro eleito para dirimir os litígios que decorrerem da execução deste Termo de Contrato que não puderem ser compostos pela conciliação, conforme art. 92, §1º, da Lei nº 14.133/21.

Declaram as partes que este Contrato corresponde à manifestação final, completa e exclusiva de acordo entre elas celebrado, assinando o mesmo, na presença das testemunhas abaixo, para que surta seus jurídicos e legais efeitos.

ITATIRA/CE,

.....
CONTRATANTE

.....
CONTRATADA

TESTEMUNHAS:

1. CPF

2. CPF

PREFEITURA MUNICIPAL DE
ITATIRA

PROJETO: PASSAGEM MOLHADA CARAÚBAS 2

**LOCAL: CARAÚBAS 2
ITATIRA - CE**

DATA: 10 / 09 / 2024



NARCI DE MELO JÚNIOR
ENGENHEIRO CIVIL
CREA CE: 14.459-D

PREFEITURA MUNICIPAL DE **ITATIRA**

MEMORIAL DESCRITIVO E ESPECIFICAÇÕES TÉCNICAS

1 - OBJETIVO

O presente memorial descritivo tem por objetivo estabelecer as normas a serem obedecidas durante a construção da Passagem Molhada.

2 - DISPOSIÇÕES GERAIS

Além do que preceituam as normas da **ABNT**, toda a legislação pertinente em vigor e do que está explicitamente indicado nos desenhos, os serviços deverão também obedecer as presentes especificações e as normas e padrões locais.

3 - DELIMITAÇÃO DOS SERVIÇOS

- SERVIÇOS PRELIMINARES;
- MOVIMENTO DE TERRA;
- ALVENARIA DE PEDRA;
- PLATAFORMA;
- DISSIPADOR DE ENERGIA;
- BALIZAS;
- LIMPEZA

4 - SERVIÇOS INICIAIS

Antes do início da construção propriamente dita, deverão ser executados todas as instalações provisórias necessárias, obedecendo ao estabelecido nas normas para a construção da passagem molhada de tal modo que facilite a recepção, estocagem e manuseio dos materiais.

Os serviços de limpeza do terreno, deverão ser executados de modo a não deixar raízes ou qualquer matéria orgânica que possa comprometer a estabilidade da obra.

NARCI DE MELO JÚNIOR
ENGENHEIRO CIVIL
CREA CE: 14.459-D

PREFEITURA MUNICIPAL DE **ITATIRA**

Todos os entulhos provenientes dos serviços e aqueles que se venham a acumular durante a construção, deverão ser removidos periodicamente, e colocados em local apropriado indicados pela fiscalização.

A locação da obra deverá ser feita por Topógrafo, que acompanhará todo o seu desenvolvimento conferindo: medidas, ângulos e alinhamentos.

5 - MOVIMENTO DE TERRA

As valas de fundação deverão ser escavadas, sempre que possível, até encontrar camada de solo impermeável conforme projeto.

O serviço de aterro do caixão deverá ser executado em areia, compactada manualmente em camadas de 20 cm, devidamente umedecidas de modo a dar estabilidade à obra.

6 - ALVENARIA DE PEDRA .

A alvenaria de pedra será executada em pedra granítica, assentada com argamassa de cimento e areia no traço 1 : 3 nas dimensões- indicadas no projeto;

As condições mínimas exigidas para a rocha são:

- a) Durabilidade (sulfato de sódio máximo = 6%);
- b) Peso específico aparente mínimo = 2.400Kg/m³;
- c) Desgaste Los Angeles máximo = 40%

7 - FAIXA DE ROLAMENTO (PLATAFORMA)

Terá espessura de 0,15 m, comprimento nivelado de 60,0 m. e rampa nas margens com comprimento de 10,0 m e inclinação de 15 %, totalizando 80,00m.

A extensão nivelada e as rampas terão largura de 6 m.

A faixa de rolamento da passagem molhada, será protegida por uma camada de alvenaria de pedra de 30 cm sobre aterro de areia devidamente nivelado e depois por uma camada de concreto armado com 15 cm de espessura no traço 1:2:3 de cimento, areia e brita. A ferragem será composta por uma tela Q196

NARCI DE MELO JÚNIOR
ENGENHEIRO CIVIL
CREA CE: 14.459-D

PREFEITURA MUNICIPAL DE **I T A T I R A**

de ferro 5,00mm em malha a cada 10cm nos 2 sentidos, colocada na parte inferior do concreto a 3cm de recobrimento.

8 - BALIZAS

Com a finalidade de orientar os usuários por ocasião de cheias serão colocadas balizas ao longo da passagem molhada a cada 5,00m. Estas serão em tubo de PVC com D=3", cheios de concreto, pintadas com tinta fosforescente na cor amarela com 0,70 cm de altura livre e 30 cm encravados na estrutura.

9 - TUBOS DE CONCRETO

De modo a não prejudicar a passagem de espécies aquáticas no período da piracema serão instalados tubos de concreto armado de d=80cm, sobre berço de apoio conforme projeto.

10 – PAVIMENTAÇÃO (Na ombreira esquerda da passagem molhada)

10.1 – LOCAÇÃO

A locação e nivelamento serão feitos por topógrafo, que após a marcação de seus piquetes fará a comunicação à fiscalização para que possa ser conferida a total obediência às medidas estabelecidas no projeto executivo.

A execução da Obra deverá se realizar com acompanhamento de topógrafo, para garantir a execução plena do projeto.

No controle Geométrico não serão aceitas variações de medidas, a não ser que seja para maior e sempre no sentido de suavizar os taludes, ficando claro que o serviço realizado a maior não será pago na forma de aditivo.

10.2 – REGULARIZAÇÃO DO SUB-LEITO

Antes do recebimento da pavimentação deverá ser realizada a regularização do subleito com patrol ou moto-niveladora, de modo a suavizar o greide e dar declive adequado do eixo aos bordos para o recebimento da pavimentação.

NARCI DE MELO JÚNIOR
ENGENHEIRO CIVIL
CREA CE: 14.459-D

PREFEITURA MUNICIPAL DE **ITATIRA**

10.3 – ESCAVAÇÃO E SARGETA

Nas sarjetas, as mesmas serão escavadas de forma manual com largura de 35cm e profundidade de 10cm nos dois lados da via, e serão executadas nas mesmas dimensões escavadas, em concreto não estrutural com preparo manual, no traço 1:2:3 (cimento areia e brita) de forma homogênea e desempenada.

10.4 – PAVIMENTAÇÃO EM PEDRA TOSCA

A ombreira esquerda será pavimentada em pedra tosca, com largura e extensão conforme projeto, rejuntada em argamassa de cimento com areia no traço de 1:4, assentada sobre colchão de areia com altura média de 15cm devidamente homogeneizado e regularizado de modo a receber a pavimentação.

A pavimentação deverá ter declividade para os dois lados da via, permitindo um adequado escoamento e evitando assim acúmulos e sobrecarga no calçamento.

O calçamento será devidamente compactado de forma mecânica com compactador tipo sapo ou superior.

10.5 – BANQUETA / MEIO FIO DE CONCRETO

Nas duas laterais serão colocados meios-fios em concreto simples moldado no local com resistência mínima de 15mpa, assentados verticalmente e rejuntados com argamassa de cimento e areia no traço de 1:3, nas dimensões de 34cm de altura por 10cm de largura, ficando após assentado 19cm exposto e 15 enterrado.

11 - LIMPEZA

Serão removidos todos os entulhos resultantes da construção da passagem molhada e colocados à jusante da mesma.

NARCI DE MELO JÚNIOR
ENGENHEIRO CIVIL
CREA CE: 14.459-D

PREFEITURA MUNICIPAL DE
ITATIRA

RELATÓRIO FOTOGRÁFICO

OBRA: PASSAGEM MOLHADA CARAÚBAS - MUNICÍPIO DE ITATIRA -CE

FOTO Nº:	01/04	LOCAL:	ESTRADA CARAÚBAS (Início da passagem molhada)
----------	-------	--------	---



DATA:	30/08/2024	SENTIDO:	OESTE-LESTE	COORDENADAS GEOGRÁFICAS:	425308E ; 9484649 N
-------	------------	----------	-------------	--------------------------	---------------------

FOTO Nº:	02/04	LOCAL:	ESTRADA CARAÚBAS (Final da passagem molhada)
----------	-------	--------	--



DATA:	30/08/2024	SENTIDO:	LESTE- OESTE	COORDENADAS GEOGRÁFICAS:	425340E ; 9484523 N
-------	------------	----------	--------------	--------------------------	---------------------

NARCI DE MELO JUNIOR
ENGENHEIRO CIVIL
CREA CE: 14.459-D

PREFEITURA MUNICIPAL DE
ITATIRA

RELATÓRIO FOTOGRÁFICO

OBRA: PASSAGEM MOLHADA CARAÚBAS - MUNICÍPIO DE ITATIRA -CE

FOTO Nº:	03/04	LOCAL:	ESTRADA CARAÚBAS (Início da pavimentação da ombreira esquerda da pass.molhada)	
				
DATA:	30/08/2024	SENTIDO:	OESTE-LESTE	COORDENADAS GEOGRÁFICAS: 424853E ; 9484937 N

FOTO Nº:	04/04	LOCAL:	ESTRADA CARAÚBAS (Final da pavimentação da ombreira esquerda da pass.molhada)	
				
DATA:	30/08/2024	SENTIDO:	LESTE- OESTE	COORDENADAS GEOGRÁFICAS: 425308E ; 9484649 N

NARCI DE MELO JUNIOR
ENGENHEIRO CIVIL
CREA CE: 14.459-D

PREFEITURA MUNICIPAL DE
ITATIRA

OBRA: CONSTRUÇÃO DA PASS. MOLHADA CARAÚBAS 2
LOCAL: CARAÚBAS 2 - ITATIRA - CE
DATA: 10 / 09 / 2024

FICHA TÉCNICA

CARACTERÍSTICAS GERAIS

• Prazo p/ Construção (dias).....	120,00
• Área da Bacia Hidrográfica (km²).....	31,63
• Comp. da Linha de Fundo (Km).....	9,67
• Lâmina da água (m).....	0,94

LOCALIZAÇÃO

• Latitude	9484626 N
• Longitude	425311 E
• Rio/Riacho barrado.....	CARAÚBAS

CARACTERÍSTICAS DA PASSAGEM

• Extensão total da pass. molhada (m)....	80,00
• Extensão plana da plataforma (m).....	60,00
• Largura da plataforma (m).....	6,00
• Extensão da rampa da esquerda (m)....	10,00
• Largura da rampa da esquerda (m).....	6,00
• Extensão da rampa da direita (m).....	10,00
• Largura da rampa da esquerda (m).....	6,00
• Volume da Estrutura (m³).....	483,43
• Cota da plataforma (m).....	376,479
• Cota da máxima enchente (m).....	377,419
• Espessura da plataforma (m).....	0,15
• N° de balizadores (un).....	34,00

NARCI DE MELO JÚNIOR
ENGENHEIRO CIVIL
CREA CE: 14.459-D

PREFEITURA MUNICIPAL DE
ITATIRA

OBRA: CONSTRUÇÃO DA PASS. MOLHADA CARAÚBAS 2
LOCAL: CARAÚBAS 2 - ITATIRA - CE
DATA: 10 / 09 / 2024

ESTUDO HIDROLÓGICO

1.0 - APRESENTAÇÃO

Trata-se de um projeto que pretende estruturar melhor a malha viária do local, de maneira que venha a solucionar o problema da passagem de veículos e a população em geral da região.

2.0 - CÁLCULOS

2.1 - Dados de Entrada

* Área da Bacia Hidrográfica (m ²):	A=	31.630.000,00
* Comprimento da Linha de Fundo (Km):	L=	9,67
* Lâmina Máx. de Sangria Adotada (m):	LS=	0,94
* Cota da Plataforma (m):	CS=	376,479
* Cota da Máxima Enchente (m):	ME=	377,419
* Tipo de Bacia (conforme Aguiar):	K=	0,20
	C=	1,00

2.2 - Descarga Máxima Secular (Qs)

$$Qs(m^3/s) = 1150 \times A / (\text{raiz quad}(L \times C) \times (120 + K \times L \times C))$$

K =	0,20
L =	9,67 km
C =	1,00
A =	31,63 km ²

Qs = 95,93 m³/s

2.3 - Extensão da plataforma (EP)

$$EP(m) = Qs / (1,77 \times LS \times \text{raiz quad}(LS))$$

Qs =	95,93 m ³ /s
LS =	0,94 m

EP = 79,47 m

ADOTAMOS = 80,00 m

NARCI DE MELO JÚNIOR
ENGENHEIRO CIVIL
CREA CE: 14.459-D

PREFEITURA MUNICIPAL DE
ITATIRA

OBRA: CONSTRUÇÃO DA PASS. MOLHADA CARAÚBAS 2
LOCAL: CARAÚBAS 2 - ITATIRA - CE
DATA: 10 / 09 / 2024

PLANILHA DE LEVANTAMENTO TOPOGRÁFICO			
PONTOS/ ESTACAS	DISTANCIA (m)	COTAS	OBSERVAÇÕES
0	0,00	378,428	INICIO PASS. MOLHADA
1	10,00	376,724	
2	20,00	374,907	
3	30,00	374,243	
4	40,00	374,058	RIACHO
5	50,00	374,395	
6	60,00	375,297	
7	70,00	376,391	
8	80,00	377,062	FIM PASS. MOLHADA
9	90,00	377,441	
10	100,00	377,819	
11	110,00	378,191	
11+5m	115,00	378,420	FIM ATERRO OMB. DIREITA

OBS.: ESTACAS A CADA 10,00m



NARCI DE MELO JÚNIOR
ENGENHEIRO CIVIL
CREA CE: 14.459-D

PREFEITURA MUNICIPAL DE
ITATIRA

OBRA: CONSTRUÇÃO DA PASS. MOLHADA CARAÚBAS 2
LOCAL: CARAÚBAS 2 - ITATIRA - CE
DATA: 10 / 09 / 2024

QUADRO DE CUBAÇÃO

VOLUME DE ESCAVAÇÃO DA FUNDAÇÃO

ESTACA	ÁREAS PARCIAIS (m²)	SOMA DAS ÁREAS (m²)	SEMIDISTÂNCIAS (m)	VOLUMES PARCIAIS (m³)	VOLUMES ACUMULADOS(m³)
00	1,96	0,00	0,00	0,00	0,00
01	1,96	3,92	5,00	19,60	19,60
02	1,96	3,92	5,00	19,60	39,20
03	1,96	3,92	5,00	19,60	58,80
04	1,96	3,92	5,00	19,60	78,40
05	1,96	3,92	5,00	19,60	98,00
06	1,96	3,92	5,00	19,60	117,60
07	1,96	3,92	5,00	19,60	137,20
08	1,96	3,92	5,00	19,60	156,80
+ 4 TRANSVERSINAS = 4 * (4,6 * 1,4 * 0,7) =					18,03
TOTAL					174,83

VOLUME DE ALVENARIA DE PEDRA

ESTACA	ÁREAS PARCIAIS (m²)	SOMA DAS ÁREAS (m²)	SEMIDISTÂNCIAS (m)	VOLUMES PARCIAIS (m³)	VOLUMES ACUMULADOS(m³)
00	2,50	0,00	0,00	0,00	0,00
01	2,79	5,29	5,00	26,44	26,44
02	5,33	8,12	5,00	40,59	67,03
03	6,26	11,59	5,00	57,96	124,99
04	6,52	12,78	5,00	63,90	188,89
05	6,05	12,57	5,00	62,84	251,72
06	4,78	10,83	5,00	54,16	305,88
07	3,25	8,04	5,00	40,19	346,07
08	2,31	5,57	5,00	27,83	373,91
+ TRANSVERSINA (estaca 0) = 4,6 * 0,7 * 1,4 =					4,51
+ TRANSVERSINA (estaca 3) = 4,6 * 0,7 * (1,4+2,23) =					11,69
+ TRANSVERSINA (estaca 5) = 4,6 * 0,7 * (1,4+2,08) =					11,21
+ TRANSVERSINA (estaca 8) = 4,6 * 0,7 * (1,4+0,92) =					7,47
+ LAJÃO DE SUPORTE DAS MANILHAS = 5*4,6*3					6,90
- DESCONTO 5 MANILHAS = 2 lados * 5 * (0,7*3,14*0,44²) =					-4,26
TOTAL					411,43

NARCI DE MELO JÚNIOR
ENGENHEIRO CIVIL
CREA CE: 14.459-D

PREFEITURA MUNICIPAL DE
ITATIRA

OBRA: CONSTRUÇÃO DA PASS. MOLHADA CARAÚBAS 2
LOCAL: CARAÚBAS 2 - ITATIRA - CE
DATA: 10 / 09 / 2024

QUADRO DE CUBAÇÃO

VOLUME DE ATERRO INTERNO DA PASSAGEM MOLHADA

ESTACA	ÁREAS PARCIAIS (m²)	SOMA DAS ÁREAS (m²)	SEMIDISTÂNCIAS (m)	VOLUMES PARCIAIS (m³)	VOLUMES ACUMULADOS(m³)
CAIXÃO INTERNO DA PASSAGEM					
00	0,00	0,00	0,00	0,00	0,00
01	0,00	0,00	5,00	0,00	0,00
02	6,54	6,54	5,00	32,71	32,71
03	9,60	16,14	5,00	80,68	113,39
04	10,45	20,04	5,00	100,21	213,60
05	8,90	19,34	5,00	96,72	310,32
06	4,75	13,64	5,00	68,22	378,53
07	0,00	4,75	5,00	23,74	402,27
08	0,00	0,00	5,00	0,00	402,27
DESCONTOS					
- DESCONTO 5 MANILHAS = $5 * (4,6 * 3,14 * 0,44^2) =$					-13,98
- TRANSVERSINA (estaca 0) = $4,6 * 0,7 * 1,4 =$					-4,51
- TRANSVERSINA (estaca 3) = $4,6 * 0,7 * (1,4+2,23) =$					-11,69
- TRANSVERSINA (estaca 5) = $4,6 * 0,7 * (1,4+2,08) =$					-11,21
- TRANSVERSINA (estaca 8) = $4,6 * 0,7 * (1,4+0,92) =$					-7,47
- LAJÃO DE SUPORTE DAS MANILHA = $5*4,6*3$					-6,90
TOTAL					346,52

VOLUME DE ATERRO DAS OMBREIRAS DA PASSAGEM MOLHADA

ESTACA	ÁREAS PARCIAIS (m²)	SOMA DAS ÁREAS (m²)	SEMIDISTÂNCIAS (m)	VOLUMES PARCIAIS (m³)	VOLUMES ACUMULADOS(m³)
OMBREIRA DIREITA					
08	6,34	0,00	0,00	0,00	0,00
09	3,52	9,86	5,00	49,30	49,30
10	0,99	4,50	5,00	22,52	71,82
11+5m	0,00	0,99	7,50	7,39	79,21
TOTAL ATERRO DAS OMBREIRAS					79,21

NARCI DE MELO JÚNIOR
ENGENHEIRO CIVIL
CREA CE: 14.459-D

PREFEITURA MUNICIPAL DE
ITATIRA

OBRA: CONSTRUÇÃO DA PASS. MOLHADA CARAÚBAS 2
LOCAL: CARAÚBAS 2 - ITATIRA - CE
DATA: 10 / 09 / 2024

MEMÓRIA DE CÁLCULO						
ITEM	CÓDIGO	DESCRIÇÃO DOS SERVIÇOS		QUANTID.	QUANTID.	UNID.
1		ADMINISTRAÇÃO DA OBRA				
1.1	CXXXX	ADMINISTRAÇÃO LOCAL DA OBRA	=	100	= 100,00	%
2		SERVIÇOS PRELIMINARES				
2.1	C1937	PLACAS PADRÃO DE OBRA	=	4*3	= 12,00	M2
3		PASSAGEM MOLHADA				
3.1		LIMPEZA E LOCAÇÃO (pass.mol.+2ombreiras)				
3.1.1	C2873	RASPAGEM E LIMPEZA DO TERRENO	=	(pass. mol.80m) x 6m largura	= 480,00	M2
3.1.1	C2873	LOCAÇÃO DA OBRA COM AUXILIO TOPOGRÁFICO (ÁREA ATÉ 5000 M2)	=	(pass. mol.80m) x 6m largura	= 480,00	M2
3.2		MOVIMENTO DE TERRA				
3.2.1		NA PASSAGEM MOLHADA				
3.2.1.1	C2784	ESCAVAÇÃO MANUAL SOLO DE 1A.CAT. PROF. ATÉ 1.50m	=	VER QUADRO DE CUBAÇÃO	= 174,83	M3
3.2.1.2	C3179	ESCAVAÇÃO CARGA TRANSP. 1-CAT 4001 A 5000M	=	VER QUADRO DE CUBAÇÃO	= 346,52	M3
3.2.1.3	C0330	COMPACTAÇÃO DE ATERROS 95% P.N	=	VER QUADRO DE CUBAÇÃO	= 346,52	M3
3.2.2		NAS OMBREIRAS				
3.2.2.1	C3181	ESCAVAÇÃO CARGA TRANSP. 1-CAT 801 A 1000M	=	VER QUADRO DE CUBAÇÃO	= 79,21	M3
3.2.2.2	C3145	COMPACTAÇÃO DE ATERROS 95% P.N	=	VER QUADRO DE CUBAÇÃO	= 79,21	M3
3.3		ESTRUTURA DE PASSAGEM MOLHADA				
3.3.1	C3345	ALVENARIA DE PEDRA ARGAMASSADA (TRACO 1:3) C/AGREGADOS ADQUIRIDOS	=	VER QUADRO DE CUBAÇÃO	= 411,43	M3
3.3.2	C1400	FORMA DE TÁBUAS DE 1" DE 3A. P/FUNDAÇÕES UTIL. 5 X	=	80 x 1 x 2	= 160,00	M2
3.3.3	C0844	CONCRETO P/VIBR., FCK 30 MPa COM AGREGADO ADQUIRIDO	=	0,15 x (80x6)	= 72,00	M3
3.3.4	C1604	LANÇAMENTO E APLICAÇÃO DE CONCRETO S/ ELEVAÇÃO	=	0,15 x (80x6)	= 72,00	M3
3.3.5	C0219	ARMADURA DE TELA DE AÇO	=	80 X 6	= 480,00	M2
3.3.6	C0108	AQUISIÇÃO, ASSENT. E REJUNT. DE TUBO DE CONCRETO ARMADO D=80cm	=	15 x 6	= 30,00	M
3.3.7	C2764	ENROCAMENTO DE PEDRA DE MÃO ARRUMADA (ADQUIRIDA)	=	80 x 1 x 1	= 80,00	M3
3.3.8	C0354	BALIZADOR EM PVC RÍGIDO D=3" C/ENCHIMENTO DE CONCRETO	=	((80m/5m) + 1) x 2LADOS	= 34,00	UN
3.4		PAVIMENTAÇÃO DA OMBREIRA ESQUERDA				
3.4.1	C2873	LOCAÇÃO DA OBRA COM AUXILIO TOPOGRÁFICO (ÁREA ATÉ 5000 M2)	=	540 * 6,2	= 3.348,00	M2
3.4.2	C3233	REGULARIZAÇÃO DO SUB-LEITO	=	540 * 6,2	= 3.348,00	M2
3.4.3	C2895	PAVIMENTAÇÃO EM PEDRA TOSCA C/ REJUNTAMENTO (AGREGADO ADQUIRIDO)	=	540 * 5,3	= 2.862,00	M2
3.4.4	C0365	BANQUETA/ MEIO FIO DE CONCRETO MOLDADO NO LOCAL	=	540 * 2 + 6m (travamento)	= 1.086,00	M
3.4.5	C1256	ESCAVAÇÃO MANUAL CAMPO ABERTO EM TERRA ATÉ 2M	=	540 * 2 * 0,10 * 0,35	= 37,80	M3
3.4.6	C0836	CONCRETO NÃO ESTRUTURAL PREPARO MANUAL	=	540 * 2 * 0,10 * 0,35	= 37,80	M3



NARCI DE MELO JÚNIOR
 ENGENHEIRO CIVIL
 CREA CE: 14.459-D

PREFEITURA MUNICIPAL DE
ITATIRA

OBRA: CONSTRUÇÃO DA PASS. MOLHADA CARAÚBAS 2
LOCAL: CARAÚBAS 2 - ITATIRA - CE
DATA: 10 / 09 / 2024

TABELA: SEINFRA Nº 28.1
BDI SERV.: 27,41%

PLANILHA ORÇAMENTÁRIA (DESONERADA)									
ITEM	FONTE TABELA	S=Serviço I=Insumo	CÓDIGO	DESCRIMINAÇÃO	UND	QUANT	P.UNIT	P.UNIT C/BDI	TOTAL C/ BDI
1				ADMINISTRAÇÃO DA OBRA					18.265,00
1.1	SEINFRA	S	CXXXX	ADMINISTRAÇÃO LOCAL DA OBRA	%	100,00	143,36	182,65	18.265,00
2				SERVIÇOS PRELIMINARES					2.804,16
2.1	SEINFRA	S	C1937	PLACAS PADRÃO DE OBRA	M2	12,00	183,41	233,68	2.804,16
3				PASSAGEM MOLHADA					813.444,24
3.1				LIMPEZA E LOCAÇÃO					3.000,00
3.1.1	SEINFRA	S	C2102	RASPAGEM E LIMPEZA DO TERRENO	M2	480,00	4,62	5,89	2.827,20
3.1.2	SEINFRA	S	C2873	LOCAÇÃO DA OBRA COM AUXÍLIO TOPOGRÁFICO (ÁREA ATÉ 5000 M2)	M2	480,00	0,28	0,36	172,80
3.2				MOVIMENTO DE TERRA					25.579,93
3.2.1				NA PASSAGEM MOLHADA					23.673,34
3.2.1.1	SEINFRA	S	C2784	ESCAVAÇÃO MANUAL SOLO DE 1A.CAT. PROF. ATÉ 1,50m	M3	174,83	48,92	62,33	10.897,15
3.2.1.2	SEINFRA	S	C3179	ESCAVAÇÃO CARGA TRANSP. 1-CAT 4001 A 5000M	M3	346,52	24,13	30,74	10.652,02
3.2.1.3	SEINFRA	S	C3145	COMPACTAÇÃO DE ATERROS 95% P.N	M3	346,52	4,81	6,13	2.124,17
3.2.2				NAS OMBREIRAS					1.906,59
3.2.2.1	SEINFRA	S	C3181	ESCAVAÇÃO CARGA TRANSP. 1-CAT 801 A 1000M	M3	79,21	14,08	17,94	1.421,03
3.2.2.2	SEINFRA	S	C3145	COMPACTAÇÃO DE ATERROS 95% P.N	M3	79,21	4,81	6,13	485,56
3.3				ESTRUTURA DE PASSAGEM MOLHADA					442.785,44
3.3.1	SEINFRA	S	C3345	ALVENARIA DE PEDRA ARGAMASSADA (TRAÇO 1:3) C/AGREGADOS ADQUIRIDOS	M3	411,43	569,65	725,79	298.611,78
3.3.2	SEINFRA	S	C1400	FORMA DE TÁBUAS DE 1" DE 3A. P/FUNDAÇÕES UTIL. 5 X	M2	160,00	77,54	98,79	15.806,40
3.3.3	SEINFRA	S	C0844	CONCRETO P/VIBR., FCK 30 MPa COM AGREGADO ADQUIRIDO	M3	72,00	571,56	728,22	52.431,84
3.3.4	SEINFRA	S	C1604	LANÇAMENTO E APLICAÇÃO DE CONCRETO S/ ELEVACÃO	M3	72,00	159,08	202,68	14.592,96
3.3.5	SEINFRA	S	C0219	ARMADURA DE TELA DE AÇO	M2	480,00	26,00	33,13	15.902,40
3.3.6	SEINFRA	S	C0108	AQUISIÇÃO, ASSENT. E REJUNT. DE TUBO DE CONCRETO ARMADO D=80cm	M	30,00	419,37	534,32	16.029,60
3.3.7	SEINFRA	S	C2764	ENROCAMENTO DE PEDRA DE MÃO ARRUMADA (ADQUIRIDA)	M3	80,00	200,55	255,52	20.441,60
3.3.8	SEINFRA	S	C0354	BALIZADOR EM PVC RÍGIDO D=3" C/ENCHIMENTO DE CONCRETO	UN	34,00	207,04	263,79	8.968,86
3.4				PAVIMENTAÇÃO DA OMBREIRA ESQUERDA					342.078,87
3.4.1	SEINFRA	S	C2873	LOCAÇÃO DA OBRA COM AUXÍLIO TOPOGRÁFICO (ÁREA ATÉ 5000 M2)	M2	3.348,00	0,28	0,36	1.205,28
3.4.2	SEINFRA	S	C3233	REGULARIZAÇÃO DO SUB-LEITO	M2	3.348,00	2,90	3,69	12.354,12
3.4.3	SEINFRA	S	C2895	PAVIMENTAÇÃO EM PEDRA TOSCA C/ REJUNTAMENTO (AGREGADO ADQUIRIDO)	M2	2.862,00	71,78	91,45	261.729,90
3.4.4	SEINFRA	S	C0365	BANQUETA/ MEIO FIO DE CONCRETO MOLDADO NO LOCAL	M	1.086,00	28,88	36,80	39.964,80
3.4.5	SEINFRA	S	C1256	ESCAVAÇÃO MANUAL CAMPO ABERTO EM TERRA ATÉ 2M	M3	37,80	54,09	68,92	2.605,18
3.4.6	SEINFRA	S	C0836	CONCRETO NÃO ESTRUTURAL PREPARO MANUAL	M3	37,80	502,89	640,73	24.219,59
				TOTAL GERAL				R\$	834.513,40

NARCIS DE MELO JÚNIOR
ENGENHEIRO CIVIL
CREA CE: 14.459-D

PREFEITURA MUNICIPAL DE
ITATIRA

OBRA: CONSTRUÇÃO DA PASS. MOLHADA CARAÚBAS 2

LOCAL: CARAÚBAS 2 - ITATIRA - CE

DATA: 10 / 09 / 2024

PLANILHA DE SERVIÇOS						
ITEM	FONTE TABELA	S=Serviço I=Insumo	CÓDIGO	DESCRIMINAÇÃO	UND	QUANT
1				ADMINISTRAÇÃO DA OBRA		
1.1	SEINFRA	S	CXXXX	ADMINISTRAÇÃO LOCAL DA OBRA	%	100,00
2				SERVIÇOS PRELIMINARES		
2.1	SEINFRA	S	C1937	PLACAS PADRÃO DE OBRA	M2	12,00
3				PASSAGEM MOLHADA		
3.1				LIMPEZA E LOCAÇÃO		
3.1.1	SEINFRA	S	C2102	RASPAGEM E LIMPEZA DO TERRENO	M2	480,00
3.1.2	SEINFRA	S	C2873	LOCAÇÃO DA OBRA COM AUXÍLIO TOPOGRÁFICO (ÁREA ATÉ 5000 M2)	M2	480,00
3.2				MOVIMENTO DE TERRA		-
3.2.1				NA PASSAGEM MOLHADA		-
3.2.1.1	SEINFRA	S	C2784	ESCAVAÇÃO MANUAL SOLO DE 1A.CAT. PROF. ATÉ 1.50m	M3	174,83
3.2.1.2	SEINFRA	S	C3179	ESCAVAÇÃO CARGA TRANSP. 1-CAT 4001 A 5000M	M3	346,52
3.2.1.3	SEINFRA	S	C3145	COMPACTAÇÃO DE ATERROS 95% P.N	M3	346,52
3.2.2				NAS OMBREIRAS		-
3.2.2.1	SEINFRA	S	C3181	ESCAVAÇÃO CARGA TRANSP. 1-CAT 801 A 1000M	M3	79,21
3.2.2.2	SEINFRA	S	C3145	COMPACTAÇÃO DE ATERROS 95% P.N	M3	79,21
3.3				ESTRUTURA DE PASSAGEM MOLHADA		-
3.3.1	SEINFRA	S	C3345	ALVENARIA DE PEDRA ARGAMASSADA (TRAÇO 1:3) C/AGREGADOS ADQUIRIDOS	M3	411,43
3.3.2	SEINFRA	S	C1400	FORMA DE TÁBUAS DE 1" DE 3A. P/FUNDAÇÕES UTIL. 5 X	M2	160,00
3.3.3	SEINFRA	S	C0844	CONCRETO P/VIBR., FCK 30 MPa COM AGREGADO ADQUIRIDO	M3	72,00
3.3.4	SEINFRA	S	C1604	LANÇAMENTO E APLICAÇÃO DE CONCRETO S/ ELEVACÃO	M3	72,00
3.3.5	SEINFRA	S	C0219	ARMADURA DE TELA DE AÇO	M2	480,00
3.3.6	SEINFRA	S	C0108	AQUISIÇÃO, ASSENT. E REJUNT. DE TUBO DE CONCRETO ARMADO D=80cm	M	30,00
3.3.7	SEINFRA	S	C2764	ENROCAMENTO DE PEDRA DE MÃO ARRUMADA (ADQUIRIDA)	M3	80,00
3.3.8	SEINFRA	S	C0354	BALIZADOR EM PVC RÍGIDO D=3" C/ENCHIMENTO DE CONCRETO	UN	34,00
3.4				PAVIMENTAÇÃO DA OMBREIRA ESQUERDA		-
3.4.1	SEINFRA	S	C2873	LOCAÇÃO DA OBRA COM AUXÍLIO TOPOGRÁFICO (ÁREA ATÉ 5000 M2)	M2	3.348,00
3.4.2	SEINFRA	S	C3233	REGULARIZAÇÃO DO SUB-LEITO	M2	3.348,00
3.4.3	SEINFRA	S	C2895	PAVIMENTAÇÃO EM PEDRA TOSCA C/ REJUNTAMENTO (AGREGADO ADQUIRIDO)	M2	2.862,00
3.4.4	SEINFRA	S	C0365	BANQUETA/ MEIO FIO DE CONCRETO MOLDADO NO LOCAL	M	1.086,00
3.4.5	SEINFRA	S	C1256	ESCAVAÇÃO MANUAL CAMPO ABERTO EM TERRA ATÉ 2M	M3	37,80
3.4.6	SEINFRA	S	C0836	CONCRETO NÃO ESTRUTURAL PREPARO MANUAL	M3	37,80

NARCI DE MELO JUNIOR

ENGENHEIRO CIVIL

CREA CE: 14.459-D

PREFEITURA MUNICIPAL DE
ITATIRA

OBRA: PAVIMENTAÇÃO EM PEDRA TOSCA
LOCAL: DIVERSAS RUAS - DISTRITO DE LAGOA DO MATO - ITATIRA - CE
DATA: 10 / 09 / 2024

FONTE DE PREÇOS
TABELA SEINFRA 28.1

COMPOSIÇÃO ADMINISTRAÇÃO LOCAL DA OBRA PARA CADA MÊS DE OBRA (DESONERADO)								
ITEM	FONTE TABELA	S=Serviço I=Insumo	CÓDIGO	ESPECIFICAÇÃO	UNIDADE	QUANT.	P. UNITÁRIO SEM BDI	TOTAL SEM BDI
1	SEINFRA	I	18590	ENCARREGADO GERAL/MESTRE DE OBRA	HxMÊS	0,30	6.171,03	1.851,31
2	SEINFRA	I	18584	ENGENHEIRO JÚNIOR	HxMÊS	0,10	17.326,01	1.732,60
TOTAL PARA 1 MÊS S/ BDI								3.583,91
DURAÇÃO OBRA (MÊS)								4,00
TOTAL PARA 4 MÊS S/ BDI								14.335,64
FRAÇÃO 100%								143,36



NARCI DE MELO JÚNIOR
ENGENHEIRO CIVIL
CREA CE: 14.459-D

PREFEITURA MUNICIPAL DE
ITATIRA

OBRA: CONSTRUÇÃO DA PASS. MOLHADA CARAÚBAS 2
LOCAL: CARAÚBAS 2 - ITATIRA - CE
DATA: 10 / 09 / 2024

DEMONSTRATIVO DE TAXA DE B.D.I. - DESONERADO

I - PARCELAS INCIDENTES SOBRE O CUSTO INDIRETO

1 - ADMINISTRAÇÃO CENTRAL (AC) 4,01%

II - PARCELAS INCIDENTES SOBRE O FATURAMENTO

1 - IMPOSTOS (I)		
1.1 - COFINS	3,00%	
1.2 - PIS	0,65%	
1.3 - CPRB	4,50%	
1.4 - ISS 5% (CONSIDERADO SOBRE 60% DO VALOR DA OBRA)	3,00%	11,15%
2 - LUCRO (L)		6,66%
3 - SEGURO (S) + GARANTIA (G)		0,40%
4 - RISCO (R)		0,56%
5 - DESPESAS FINANCEIRAS (DF)		1,11%

III - CALCULO DO B.D.I.

$$B D I = \frac{(1 + AC + S + R + G)(1 + DF)(1 + L)}{(1 - I)} - 1$$

$$B D I = (((1 + (AC + (S + G) + R)) \times (1 + DF) \times (1 + L)) / (1 - I)) - 1 \times 100$$

B D I = 27,41 %

NARCI DE MELO JUNIOR
ENGENHEIRO CIVIL
CREA CE: 14.459-D

PREFEITURA MUNICIPAL DE
ITATIRA

OBRA: CONSTRUÇÃO DA PASS. MOLHADA CARAÚBAS 2
LOCAL: CARAÚBAS 2 - ITATIRA - CE
DATA: 10 / 09 / 2024

CRONOGRAMA FÍSICO-FINANCEIRO (DESONERADO)											
ITEM	DESCRIÇÃO DOS SERVIÇOS	TOTAL		30 DIAS		60 DIAS		90 DIAS		120 DIAS	
		%	R\$	%	R\$	%	R\$	%	R\$	%	R\$
1.0	ADMINISTRAÇÃO DA OBRA	2,19	18.265,00	100,00	18.265,00	-	-	-	-	-	-
2.0	SERVIÇOS PRELIMINARES	0,34	2.804,16	100,00	2.804,16	-	-	-	-	-	-
3.0	PASSAGEM MOLHADA	97,48	813.444,24	25,00	203.361,06	25,00	203.361,06	25,00	203.361,06	25,00	203.361,06
	TOTAL SIMPLES	100,00	834.513,40	26,89	224.430,22	24,37	203.361,06	24,37	203.361,06	24,37	203.361,06
	TOTAL ACUMULADO	100,00	834.513,40	26,89	224.430,22	51,26	427.791,28	75,63	631.152,34	100,00	834.513,40

NARCIS DE MELO JÚNIOR
ENGENHEIRO CIVIL
CREA CE: 14.459-D

PREFEITURA MUNICIPAL DE
ITATIRA

OBRA: CONSTRUÇÃO DA PASS. MOLHADA CARAÚBAS 2
LOCAL: CARAÚBAS 2 - ITATIRA - CE
DATA: 10 / 09 / 2024

ENCARGOS SOCIAIS - HORISTAS E MENSALISTAS			
CÓDIGO	DESCRIÇÃO	TABELA 028.1	
		HORISTA %	MENSALISTA %
A	ENCARGOS SOCIAIS BÁSICOS	16,80	16,80
A1	INSS	0,00	0,00
A2	SESI	1,50	1,50
A3	SENAI	1,00	1,00
A4	INCRA	0,20	0,20
A5	SEBRAE	0,60	0,60
A6	SALÁRIO EDUCAÇÃO	2,50	2,50
A7	SEGURO DE ACIDENTES	3,00	3,00
A8	FGTS	8,00	8,00
B	ENCARGOS SOCIAIS C/ INCIDÊNCIA DE A	48,36	19,04
B1	DESCANSO SEMANAL REMUNERADO	17,85	0,00
B2	FERIADOS	3,71	0,00
B3	AUXILIO ENFERMIDADE	0,87	0,66
B4	13º SALÁRIO	11,03	8,33
B5	LICENÇA PATERNIDADE	0,07	0,05
B6	FALTAS JUSTIFICADAS	0,74	0,56
B7	DIAS DE CHUVAS	1,59	0,00
B8	AUXÍLIO ACIDENTE DE TRABALHO	0,11	0,08
B9	FÉRIAS GOZADAS	12,35	9,33
B10	SALÁRIO MATERNIDADE	0,04	0,03
C	ENCARGOS SOCIAIS S/ INCIDÊNCIA DE A	10,70	8,09
C1	AVISO PRÉVIO INDENIZADO	5,52	4,17
C2	AVISO PRÉVIO TRABALHADO	0,13	0,10
C3	FÉRIAS INDENIZADAS	1,72	1,30
C4	DEPOSITO DE RECISÃO S/ JUSTA CAUSA	2,87	2,17
C5	INDENIZAÇÃO ADICIONAL	0,46	0,35
D	REINCIDÊNCIAS DE UM GRUPO SOBRE O OUTRO	8,58	3,55
D1	REINCIDÊNCIA DE GRUPO A SOBRE GRUPO B	8,12	3,20
D2	REINCIDÊNCIA DE GRUPO A SOBRE AVISO PRÉVIO TRABALHADO E REINCIDÊNCIA DO FGTS SOBRE AVISO PRÉVIO INDENIZADO	0,46	0,35
TOTAL (A+B+C+D)		84,44	47,48

NARCI DE MELO JÚNIOR
ENGENHEIRO CIVIL
CREA CE: 14.459-D

PREFEITURA MUNICIPAL DE ITATIRA

OBRA: CONSTRUÇÃO DA PASS. MOLHADA CARAÚBAS 2
LOCAL: CARAÚBAS 2 - ITATIRA - CE
DATA: 10 / 09 / 2024

COMPOSIÇÕES TABELA SEINFRA 28.1 UTILIZADAS

C1937 - PLACAS PADRÃO DE OBRA - M2

MAO DE OBRA	Unidade	Coeficiente	Preço	Total
I2543 SERVENTE	H	2,00	18,46	36,92
				Total: 36,92
MATERIAIS				
I0537 CHAPA DE AÇO GALVANIZADA ESP. 0.3MM	M2	1,02	39,03	39,81
I1100 ESMALTE SINTETICO	L	1,00	31,88	31,88
I1691 PONTALETE / BARROTE DE 3"x3"	M	4,50	16,09	72,41
I1725 PREGO 15X15 (1.1/4" x 13) (APROXIMADAMENTE 672UN/KG)	KG	0,15	15,99	2,40
				Total: 146,49
Total Simples:				183,41
Encargos Sociais:				INCLUSO
Valor BDI:				-
Valor Geral:				183,41

C2102 - RASPAGEM E LIMPEZA DO TERRENO - M2

MAO DE OBRA	Unidade	Coeficiente	Preço	Total
I2543 SERVENTE	H	0,2500	18,4600	4,6150
				Total: 4,6150
Total Simples:				4,62
Encargos Sociais:				INCLUSO
Valor BDI:				0,00
Valor Geral:				4,62

C2873 - LOCAÇÃO DA OBRA COM AUXÍLIO TOPOGRÁFICO (ÁREA ATÉ 5000 M2) - M2

EQUIPAMENTOS (CHORARIO)	Unidade	Coeficiente	Preço	Total
I0700 CAMINHONETE SAVEIRO (CHP)	H	0,0010	79,4826	0,0795
I0758 NÍVEL (CHP)	H	0,0020	1,1752	0,0024
I0775 TEODOLITO (CHP)	H	0,0020	2,3202	0,0046
				Total: 0,0865
MAO DE OBRA				
I0037 AJUDANTE	H	0,0040	19,1000	0,0764
I2382 NIVELADOR	H	0,0020	26,4400	0,0529
I2445 TOPOGRAFO	H	0,0020	31,5200	0,0630
				Total: 0,1923
Total Simples:				0,28
Encargos Sociais:				INCLUSO
Valor BDI:				0,00
Valor Geral:				0,28

C2784 - ESCAVAÇÃO MANUAL SOLO DE 1A.CAT. PROF. ATÉ 1.50m - M3

MAO DE OBRA	Unidade	Coeficiente	Preço	Total
I2543 SERVENTE	H	2,65	18,46	48,92
				Total: 48,92
Total Simples:				48,92

NARCI DE MELO JÚNIOR
ENGENHEIRO CIVIL
CREA CE: 14.459-D

PREFEITURA MUNICIPAL DE ITATIRA

OBRA: CONSTRUÇÃO DA PASS. MOLHADA CARAÚBAS 2
LOCAL: CARAÚBAS 2 - ITATIRA - CE
DATA: 10 / 09 / 2024

COMPOSIÇÕES TABELA SEINFRA 28.1 UTILIZADAS

Encargos Sociais: **INCLUSO**
Valor BDI: -
Valor Geral: **48,92**

C3179 - ESCAVAÇÃO CARGA TRANSP. 1-CAT 4001 A 5000M - M3

EQUIPAMENTOS (CHORARIO)		Unidade	Coeficiente	Preço	Total
I0576	CAMINHÃO BASCULANTE 12 M3 (CHI)	H	0,0062	68,8661	0,4253
I0596	CARREGADEIRA DE PNEUS HP 180 (CHI)	H	0,0002	106,3468	0,0209
I0666	TRATOR DE ESTEIRAS C/LÂMINA E ESC. HP 155	H	0,0000	93,1931	0,0000
I0688	CAMINHÃO BASCULANTE 12 M3 (CHP)	H	0,0821	210,4272	17,2674
I0710	CARREGADEIRA DE PNEUS HP 180 (CHP)	H	0,0096	328,0339	3,1517
I0779	TRATOR DE ESTEIRAS C/LÂMINA E ESC. HP 155	H	0,0098	277,5820	2,7214
				Total:	23,5867

MAO DE OBRA

I2543	SERVENTE	H	0,0294	18,4600	0,5429
				Total:	0,5429

Total Simples: 24,13
Encargos Sociais: INCLUSO
Valor BDI: 0,00
Valor Geral: 24,13

C3145 - COMPACTAÇÃO DE ATERROS 95% P.N - M3

EQUIPAMENTOS (CHORARIO)		Unidade	Coeficiente	Preço	Total
I0590	CAMINHÃO TANQUE 8.000 I (CHI)	H	-	70,49	-
I0610	(CHI)	H	0,00	81,74	0,22
I0625	GRADE DE DISCOS (CHI)	H	0,00	4,89	0,00
I0642	MOTO NIVELADORA (CHI)	H	-	121,96	-
I0667	TRATOR DE PNEUS (CHI)	H	0,00	37,20	0,03
I0698	CAMINHÃO TANQUE 8.000 I (CHP)	H	0,01	213,88	1,90
I0723	(CHP)	H	0,00	228,45	0,40
I0739	GRADE DE DISCOS (CHP)	H	0,00	6,88	0,03
I0756	MOTO NIVELADORA (CHP)	H	0,00	307,80	1,37
I0780	TRATOR DE PNEUS (CHP)	H	0,00	124,72	0,46
				Total:	4,40

MAO DE OBRA

I2543	SERVENTE	H	0,02	18,46	0,41
				Total:	0,41

Total Simples: 4,81
Encargos Sociais: INCLUSO
Valor BDI: -
Valor Geral: 4,81

C3181 - ESCAVAÇÃO CARGA TRANSP. 1-CAT 801 A 1000M - M3

EQUIPAMENTOS (CHORARIO)		Unidade	Coeficiente	Preço	Total
I0576	CAMINHÃO BASCULANTE 12 M3 (CHI)	H	0,00	68,87	0,30

NARCI DE MELO JUNIOR
ENGENHEIRO CIVIL
CREA CE: 14.459-D

PREFEITURA MUNICIPAL DE ITATIRA

OBRA: CONSTRUÇÃO DA PASS. MOLHADA CARAÚBAS 2
LOCAL: CARAÚBAS 2 - ITATIRA - CE
DATA: 10 / 09 / 2024

COMPOSIÇÕES TABELA SEINFRA 28.1 UTILIZADAS

10596	CARREGADEIRA DE PNEUS HP 180 (CHI) TRATOR DE ESTEIRAS C/LAMINA E ESC. HP 155	H	0,00	106,35	0,02
10666	(CHI)	H	-	93,19	-
10688	CAMINHÃO BASCULANTE 12 M3 (CHP)	H	0,03	210,43	7,34
10710	CARREGADEIRA DE PNEUS HP 180 (CHP) TRATOR DE ESTEIRAS C/LAMINA E ESC. HP 155	H	0,01	328,03	3,15
10779	(CHP)	H	0,01	277,58	2,72
				Total:	13,54
MAO DE OBRA					
12543	SERVENTE	H	0,03	18,46	0,54
				Total:	0,54
				Total Simples:	14,08
				Encargos Sociais:	INCLUSO
				Valor BDI:	-
				Valor Geral:	14,08

C3145 - COMPACTAÇÃO DE ATERROS 95% P.N - M3

EQUIPAMENTOS (CHORARIO)		Unidade	Coefficiente	Preço	Total
10590	CAMINHÃO TANQUE 8.000 l (CHI) COMPAC. PE DE CARNEIRO VIBRAT. AUTOPROP.	H	-	70,49	-
10610	(CHI)	H	0,00	81,74	0,22
10625	GRADE DE DISCOS (CHI)	H	0,00	4,89	0,00
10642	MOTO NIVELADORA (CHI)	H	-	121,96	-
10667	TRATOR DE PNEUS (CHI)	H	0,00	37,20	0,03
10698	CAMINHÃO TANQUE 8.000 l (CHP) COMPAC. PE DE CARNEIRO VIBRAT. AUTOPROP.	H	0,01	213,88	1,90
10723	(CHP)	H	0,00	228,45	0,40
10739	GRADE DE DISCOS (CHP)	H	0,00	6,88	0,03
10756	MOTO NIVELADORA (CHP)	H	0,00	307,80	1,37
10780	TRATOR DE PNEUS (CHP)	H	0,00	124,72	0,46
				Total:	4,40
MAO DE OBRA					
12543	SERVENTE	H	0,02	18,46	0,41
				Total:	0,41
				Total Simples:	4,81
				Encargos Sociais:	INCLUSO
				Valor BDI:	-
				Valor Geral:	4,81

C3345 - ALVENARIA DE PEDRA ARGAMASSADA (TRAÇO 1:3) C/AGREGADOS ADQUIRIDOS - M3

MAO DE OBRA		Unidade	Coefficiente	Preço	Total
12391	PEDREIRO	H	5,00	24,16	120,80
12543	SERVENTE	H	7,00	18,46	129,22
				Total:	250,02
MATERIAIS					
11600	PEDRA DE MÃO (RACHÃO)	M3	1,15	113,25	130,24
				Total:	130,24

NARCI DE MELO JÚNIOR
ENGENHEIRO CIVIL
CREA CE: 14.459-D

PREFEITURA MUNICIPAL DE ITATIRA

OBRA: CONSTRUÇÃO DA PASS. MOLHADA CARAÚBAS 2
LOCAL: CARAÚBAS 2 - ITATIRA - CE
DATA: 10 / 09 / 2024

COMPOSIÇÕES TABELA SEINFRA 28.1 UTILIZADAS

SERVIÇOS

C0170	TRAÇO 1:3	M3	0,30	631,29	189,39
Total:					189,39
Total Simples:					569,65
Encargos Sociais:					INCLUSO
Valor BDI:					-
Valor Geral:					569,65

C1400 - FORMA DE TÁBUAS DE 1" DE 3A. P/FUNDAÇÕES UTIL. 5 X - M2

MAO DE OBRA		Unidade	Coefficiente	Preço	Total
I0041	AJUDANTE DE CARPINTEIRO	H	1,30	19,10	24,83
I0498	CARPINTEIRO	H	1,30	24,16	31,41
Total:					56,24
MATERIAIS					
I0965	DESMOLDANTE PARA FORMAS	L	0,40	8,45	3,38
I1728	PREGO 18X27 (2.1/2" X 10) (APROXIMADAMENTE	KG	0,15	14,20	2,13
I1846	198UN/KG)	M	0,50	6,05	3,03
I1916	SARRAFO DE 1"X4"	M	1,00	12,77	12,77
	TABUA DE 1" DE 3A. - L = 30cm				
Total:					21,31
Total Simples:					77,54
Encargos Sociais:					INCLUSO
Valor BDI:					-
Valor Geral:					77,54

C0844 - CONCRETO P/VIBR., FCK 30 MPa COM AGREGADO ADQUIRIDO - M3

EQUIPAMENTOS (CHORARIO)		Unidade	Coefficiente	Preço	Total
I0682	BETONEIRA ELÉTRICA 580L (CHP)	H	0,71	25,18	17,98
Total:					17,98
MAO DE OBRA					
I2543	SERVENTE	H	6,00	18,46	110,76
Total:					110,76
MATERIAIS					
I0109	AREIA MEDIA	M3	0,93	83,58	77,65
I0280	BRITA	M3	0,63	100,50	63,01
I0805	CIMENTO PORTLAND	KG	396,00	0,71	281,16
I1605	PEDRISCO	M3	0,21	100,50	21,00
Total:					442,82
Total Simples:					571,56
Encargos Sociais:					INCLUSO
Valor BDI:					-
Valor Geral:					571,56

C1604 - LANÇAMENTO E APLICAÇÃO DE CONCRETO S/ ELEVAÇÃO - M3

MAO DE OBRA		Unidade	Coefficiente	Preço	Total
I2391	PEDREIRO	H	2,00	24,16	48,32
I2543	SERVENTE	H	6,00	18,46	110,76

NARCI DE MELO JÚNIOR
ENGENHEIRO CIVIL
CREA CE: 14.459-D

PREFEITURA MUNICIPAL DE ITATIRA

OBRA: CONSTRUÇÃO DA PASS. MOLHADA CARAÚBAS 2
LOCAL: CARAÚBAS 2 - ITATIRA - CE
DATA: 10 / 09 / 2024

COMPOSIÇÕES TABELA SEINFRA 28.1 UTILIZADAS

Total: 159,08
Total Simples: 159,08
Encargos Sociais: INCLUSO
Valor BDI: -
Valor Geral: 159,08

C0219 - ARMADURA DE TELA DE AÇO - M2

MAO DE OBRA		Unidade	Coefficiente	Preço	Total
10040	AJUDANTE DE ARMADOR/FERREIRO	H	0,0400	19,1000	0,7640
10121	ARMADOR/FERREIRO	H	0,0200	24,1600	0,4832
					Total: 1,2472
MATERIAIS					
10103	ARAME RECOZIDO N.18 BWG	KG	0,0100	16,5300	0,1653
12040	TELA SOLDADA EM AÇO CA-60 B FIO= 5,0MM MALHA 10 X 10 CM (3,11KG/M2)	M2	1,0300	23,8700	24,5861
					Total: 24,7514
					Total Simples: 26,00
					Encargos Sociais: INCLUSO
					Valor BDI: 0,00
					Valor Geral: 26,00

C0108 - AQUISIÇÃO, ASSENT. E REJUNT. DE TUBO DE CONCRETO ARMADO D=80cm - M

EQUIPAMENTOS (CHORARIO)		Unidade	Coefficiente	Preço	Total
10746	GUINDASTE HIDRAULICO SOBRE PNEUS HP 45 (CHP)	H	0,05	128,43	6,94
					Total: 6,94
MAO DE OBRA					
12391	PEDREIRO	H	1,00	24,16	24,16
12543	SERVENTE	H	1,08	18,46	19,94
					Total: 44,10
MATERIAIS					
10109	AREIA MEDIA	M3	0,01	83,58	0,81
10805	CIMENTO PORTLAND	KG	3,89	0,71	2,76
12187	TUBO CONCRETO ARMADO, CLASSE PA-1, DN= 800MM (NBR 8890:2018)	M	1,02	357,61	364,76
					Total: 368,33
					Total Simples: 419,37
					Encargos Sociais: INCLUSO
					Valor BDI: -
					Valor Geral: 419,37

C2764 - ENROCAMENTO DE PEDRA DE MÃO ARRUMADA (ADQUIRIDA) - M3

MAO DE OBRA		Unidade	Coefficiente	Preço	Total
12391	PEDREIRO	H	1,00	24,16	24,16
12543	SERVENTE	H	2,50	18,46	46,15
					Total: 70,31
MATERIAIS					

NARCÍ DE MELO JÚNIOR
ENGENHEIRO CIVIL
CREA CE: 14.459-D

PREFEITURA MUNICIPAL DE ITATIRA

OBRA: CONSTRUÇÃO DA PASS. MOLHADA CARAÚBAS 2

LOCAL: CARAÚBAS 2 - ITATIRA - CE

DATA: 10 / 09 / 2024

COMPOSIÇÕES TABELA SEINFRA 28.1 UTILIZADAS

11600	PEDRA DE MÃO (RACHÃO)	M3	1,15	113,25	130,24
				Total:	130,24
				Total Simples:	200,55
				Encargos Sociais:	INCLUSO
				Valor BDI:	-
				Valor Geral:	200,55

C0354 - BALIZADOR EM PVC RÍGIDO D=3" C/ENCHIMENTO DE CONCRETO - UN

EQUIPAMENTOS (CHORARIO)		Unidade	Coeficiente	Preço	Total
10704	CAMINHÃO C/CARROCERIA DE MADEIRA HP 92 (CHP)	H	0,45	122,91	55,31
				Total:	55,31
MAO DE OBRA					
12391	PEDREIRO	H	0,50	24,16	12,08
12543	SERVENTE	H	1,00	18,46	18,46
				Total:	30,54
MATERIAIS					
10157	AÇO CA-25	KG	2,00	8,23	16,46
12222	TUBO PVC RÍGIDO ROSCÁVEL DE 3"	M	1,00	95,98	95,98
12515	FITA REFLETIVA	M2	0,02	348,43	6,69
				Total:	119,13
SERVIÇOS					
C3268	CONCRETO P/VIBR., FCK=10MPa COM AGREGADO PRODUZIDO (S/TRANSP.)	M3	0,01	412,47	2,06
				Total:	2,06
				Total Simples:	207,04
				Encargos Sociais:	INCLUSO
				Valor BDI:	-
				Valor Geral:	207,04

C2873 - LOCAÇÃO DA OBRA COM AUXÍLIO TOPOGRÁFICO (ÁREA ATÉ 5000 M2) - M2

EQUIPAMENTOS (CHORARIO)		Unidade	Coeficiente	Preço	Total
10700	CAMINHONETE SAVEIRO (CHP)	H	0,0010	79,4826	0,0795
10758	NÍVEL (CHP)	H	0,0020	1,1752	0,0024
10775	TEODOLITO (CHP)	H	0,0020	2,3202	0,0046
				Total:	0,0865
MAO DE OBRA					
10037	AJUDANTE	H	0,0040	19,1000	0,0764
12382	NIVELADOR	H	0,0020	26,4400	0,0529
12445	TOPOGRAFO	H	0,0020	31,5200	0,0630
				Total:	0,1923
				Total Simples:	0,28
				Encargos Sociais:	INCLUSO
				Valor BDI:	0,00
				Valor Geral:	0,28

C3233 - REGULARIZAÇÃO DO SUB-LEITO - M2

NARCI DE MELO JÚNIOR
ENGENHEIRO CIVIL
CREA CE: 14.459-D

PREFEITURA MUNICIPAL DE ITATIRA

OBRA: CONSTRUÇÃO DA PASS. MOLHADA CARAÚBAS 2
LOCAL: CARAÚBAS 2 - ITATIRA - CE
DATA: 10 / 09 / 2024

COMPOSIÇÕES TABELA SEINFRA 28.1 UTILIZADAS

EQUIPAMENTOS (CHORARIO)		Unidade	Coeficiente	Preço	Total
I0590	CAMINHÃO TANQUE 8.000 l (CHI)	H	0,0011	70,4941	0,0795
I0607	COMPAC. DE PNEUS PRES. VAR. AUTOPR. (CHI)	H	0,0022	94,3240	0,2080
I0610	COMPAC. PÉ DE CARNEIRO VIBRAT. AUTOPROP. (CHI)	H	0,0017	81,7441	0,1383
I0625	GRADE DE DISCOS (CHI)	H	0,0004	4,8946	0,0019
I0642	MOTO NIVELADORA (CHI)	H	0,0000	121,9582	0,0000
I0667	TRATOR DE PNEUS (CHI)	H	0,0004	37,2018	0,0143
I0698	CAMINHÃO TANQUE 8.000 l (CHP)	H	0,0040	213,8811	0,8555
I0721	COMPAC. DE PNEUS PRES. VAR. AUTOPR. (CHP)	H	0,0004	246,2240	0,0884
I0723	COMPAC. PÉ DE CARNEIRO VIBRAT. AUTOPROP. (CHP)	H	0,0009	228,4466	0,1992
I0739	GRADE DE DISCOS (CHP)	H	0,0022	6,8842	0,0150
I0756	MOTO NIVELADORA (CHP)	H	0,0026	307,8011	0,7892
I0780	TRATOR DE PNEUS (CHP)	H	0,0022	124,7249	0,2718
				Total:	2,6611
MAO DE OBRA					
I2543	SERVENTE	H	0,0128	18,4600	0,2367
				Total:	0,2367
				Total Simples:	2,90
				Encargos Sociais:	INCLUSO
				Valor BDI:	0,00
				Valor Geral:	2,90

C2895 - PAVIMENTAÇÃO EM PEDRA TOSCA C/ REJUNTAMENTO (AGREGADO ADQUIRIDO) - M2

EQUIPAMENTOS (CHORARIO)		Unidade	Coeficiente	Preço	Total
I0724	COMPACTADOR DE PLACA VIBRATÓRIA HP 4 (CHP)	H	0,0500	27,6923	1,3846
I0726	COMPACTADOR LISO TANDEM AUTOPROPELIDO (CHP)	H	0,0100	113,0195	1,1302
				Total:	2,5148
MAO DE OBRA					
I0445	CALCETEIRO	H	0,3000	24,1600	7,2480
I2543	SERVENTE	H	0,6000	18,4600	11,0760
				Total:	18,3240
MATERIAIS					
I0111	AREIA VERMELHA	M3	0,1500	70,0000	10,5000
I1600	PEDRA DE MÃO (RACHÃO)	M3	0,1500	113,2500	16,9875
				Total:	27,4875
SERVIÇOS					
C0171	ARGAMASSA DE CIMENTO E AREIA S/PEN. TRACO 1:4	M3	0,0430	545,3833	23,4515
				Total:	23,4515
				Total Simples:	71,78
				Encargos Sociais:	INCLUSO
				Valor BDI:	0,00
				Valor Geral:	71,78

NARCI DE MELO JÚNIOR
ENGENHEIRO CIVIL
CREA CE: 14.459-D

PREFEITURA MUNICIPAL DE ITATIRA

OBRA: CONSTRUÇÃO DA PASS. MOLHADA CARAÚBAS 2
LOCAL: CARAÚBAS 2 - ITATIRA - CE
DATA: 10 / 09 / 2024

COMPOSIÇÕES TABELA SEINFRA 28.1 UTILIZADAS

C0365 - BANQUETA/ MEIO FIO DE CONCRETO MOLDADO NO LOCAL - M

MAO DE OBRA		Unidade	Coeficiente	Preço	Total
I2391	PEDREIRO	H	0,1500	24,1600	3,6240
I2543	SERVENTE	H	0,2500	18,4600	4,6150
				Total:	8,2390
MATERIAIS					
I2544	FORMA METÁLICA P/BANQUETAS (ALUGUEL)	M	1,0000	4,3900	4,3900
				Total:	4,3900
SERVIÇOS					
C0588	CAIAÇÃO EM DUAS DEMÃOS COM SUPERCAL	M2	0,2500	5,2730	1,3183
C2784	ESCAVAÇÃO MANUAL SOLO DE 1A.CAT. PROF. ATÉ 1.50m	M3	0,0150	48,9190	0,7338
C3211	ESCAVAÇÃO E CARGA DE MATERIAL DE JAZIDA	M3	0,0370	4,8144	0,1781
C3268	CONCRETO P/VIBR., FCK=10MPa COM AGREGADO PRODUZIDO (S/TRANSP.)	M3	0,0340	412,4717	14,0240
				Total:	16,2542
				Total Simples:	28,88
				Encargos Sociais:	INCLUSO
				Valor BDI:	0,00
				Valor Geral:	28,88

C1256 - ESCAVAÇÃO MANUAL CAMPO ABERTO EM TERRA ATÉ 2M - M3

MAO DE OBRA		Unidade	Coeficiente	Preço	Total
I2543	SERVENTE	H	2,9300	18,4600	54,0878
				Total:	54,0878
				Total Simples:	54,09
				Encargos Sociais:	INCLUSO
				Valor BDI:	0,00
				Valor Geral:	54,09

C0836 - CONCRETO NÃO ESTRUTURAL PREPARO MANUAL - M3

MAO DE OBRA		Unidade	Coeficiente	Preço	Total
I2543	SERVENTE	H	10,0000	18,4600	184,6000
				Total:	184,6000
MATERIAIS					
I0109	AREIA MEDIA	M3	0,7780	83,5800	65,0252
I0280	BRITA	M3	0,9658	100,5000	97,0629
I0805	CIMENTO PORTLAND	KG	220,0000	0,7100	156,2000
				Total:	318,2881
				Total Simples:	502,89
				Encargos Sociais:	INCLUSO
				Valor BDI:	0,00
				Valor Geral:	502,89

NARCI DE MELO JÚNIOR
ENGENHEIRO CIVIL
CREA CE: 14.459-D

E=424853
N=9484937

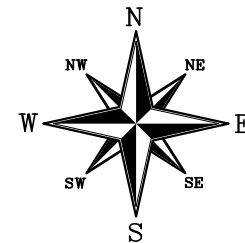

← Pavimentação da ombreira esquerda







540,00

E=425308
N=9484649

← Pass.Mol.Projetada

PREFEITURA MUNICIPAL DE ITATIRA

LEGENDA:

-  RUAS DIVERSAS
-  CALÇAMENTO PROJETADO
-  MEIO-FIO DIVERSOS(EXISTENTES)
-  MEIO-FIO DE CONCRETO SIMPLES (10x34cm) + SARJETA DE CONCRETO SIMPLES (35x10cm)
-  PAVIMENTO PROJETADO NIVELADO COM PAVIMENTO EXISTENTE
-  MEIO-FIO PROJETADO REBAIXADO SEM SARJETA(SÓ TRAVAMENTO)

OBRA:
CONSTRUÇÃO DA PASSAGEM MOLHADA CARAÚBAS 2

LOCALIDADE:
CARAÚBAS 2
ITATIRA - CE

DATA:
10 / 09 / 2024

ESCALA:
1:1500

ASSUNTO:
PLANTA BAIXA GEOREFERENCIADA

PROJETO:

Nanci de Melo Junior
CREA/CE-14.459-0

PRANCHA:
03

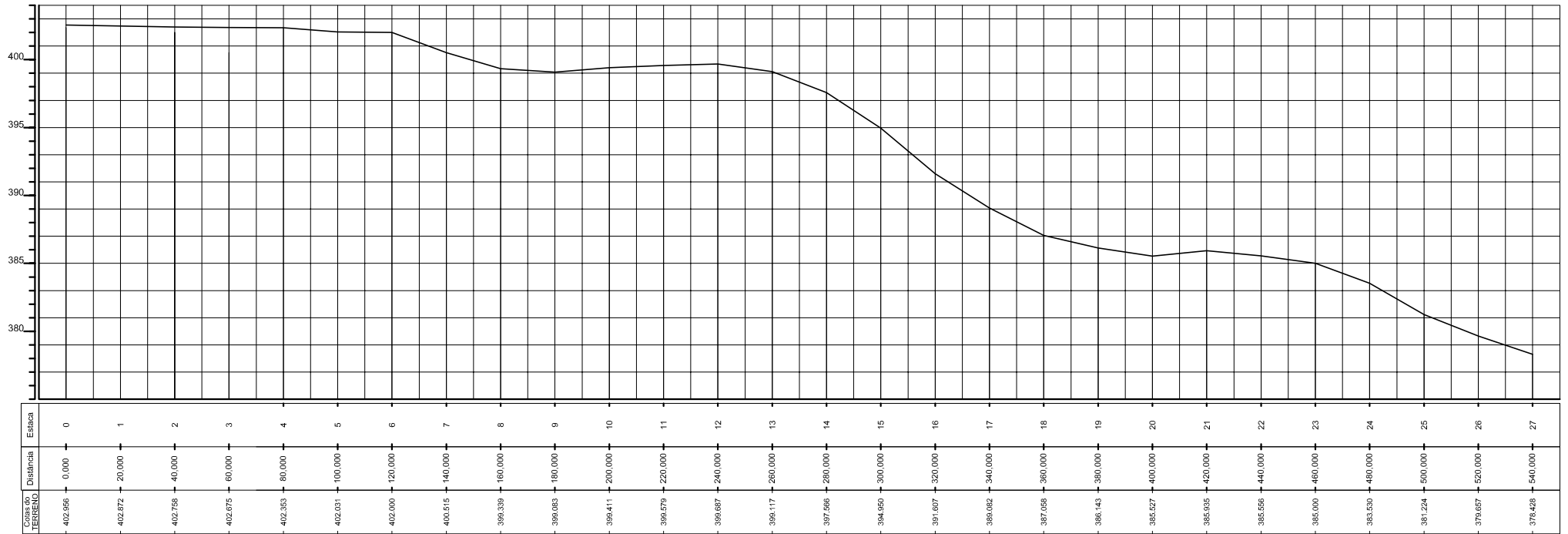

**PREFEITURA MUNICIPAL DE
ITATIRA**

OBRA:
CONSTRUÇÃO DA PASSAGEM MOLHADA CARAÚBAS 2

LOCALIDADE:
CARAÚBAS 2
TATIRA - CE

DATA:
10 / 09 / 2024

ESCALA:
H = 1:1500
V = 1:150

ASSUNTO:
PERFIL LONGITUDINAL PAVIMENTAÇÃO DA
OMBREIRA ESQUERDA

PROJETO:
[Signature]
Nairi de Melo Júnior
CREA CE: 14.459-D

PRANCHA:
04

SEÇÃO TRANSVERSAL PADRÃO

DETALHE SARJETA

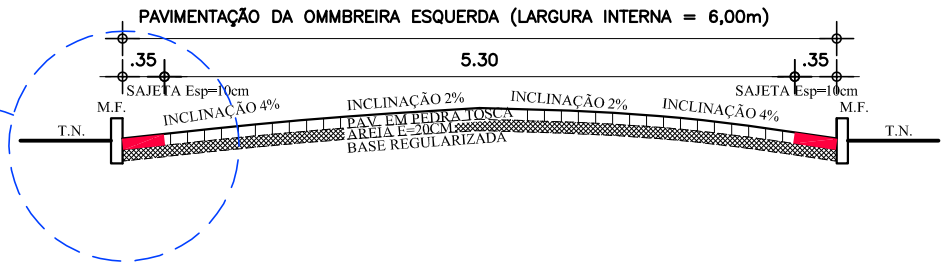
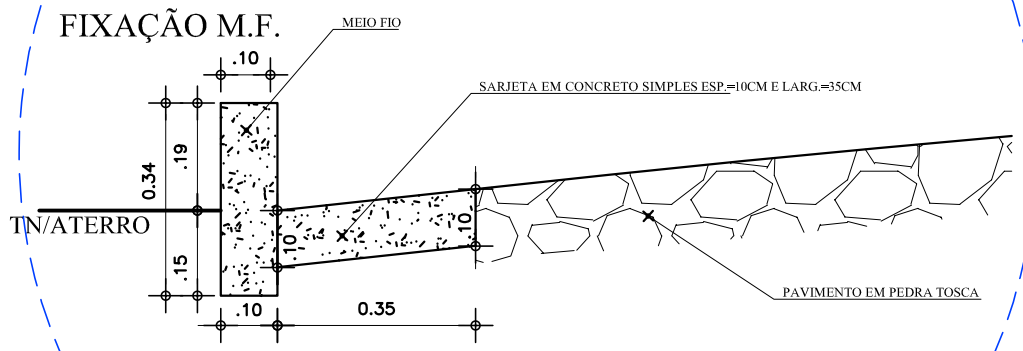

DETALHE MEIO FIO

ISOMÉTRICO

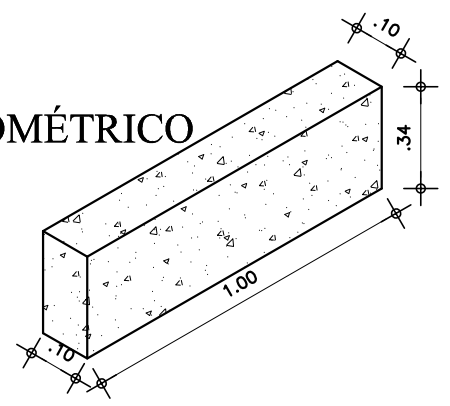

PREFEITURA MUNICIPAL DE
ITATIRA

PROJETO:
PAVIMENTAÇÃO EM PEDRA TOSCA

LOCALIDADE:
CARAÚBAS 2
ITATIRA - CE

DATA:
10 / 09 / 2024

ESCALA:
SEM ESCALA

ASSUNTO:
SEÇÃO TRANSVERSAL PADRÃO E DETALHES DO
MEIO FIO E SARJETA

PROJETO:
Nareí de Melo Júnior
CREA CE-14.459-D

PRANCHA:
05



Anotação de Responsabilidade Técnica - ART
Lei nº 6.496, de 7 de dezembro de 1977

CREA-CE

ART OBRA / SERVIÇO
Nº CE20241473250

Conselho Regional de Engenharia e Agronomia do Ceará

INICIAL

1. Responsável Técnico

NARCI DE MELO JUNIOR

Título profissional: **ENGENHEIRO CIVIL**

RNP: **0607557370**

Registro: **14459D CE**

2. Dados do Contrato

Contratante: **PREFEITURA MUNICIPAL DE ITATIRA**

RUA PADRE JOSÉ LAURINDO

Complemento:

Cidade: **Itatira**

Bairro: **CENTRO**

UF: **CE**

CPF/CNPJ: **07.963.739/0001-48**

Nº: **1249**

CEP: **62720000**

Contrato: **0108.01/2019-CC**

Celebrado em: **01/08/2019**

Valor: **R\$ 2.000,00**

Tipo de contratante: **Pessoa Jurídica de Direito Público**

Ação Institucional: **NENHUMA - NÃO OPTANTE**

3. Dados da Obra/Serviço

ESTRADA CARAÚBAS 2

Nº: **S/N**

Complemento:

Cidade: **Itatira**

Data de Início: **07/08/2024**

Previsão de término: **31/12/2028**

Bairro: **ZONA RURAL**

UF: **CE**

CEP: **62720000**

Coordenadas Geográficas: **-4.665340, -39.675912**

Finalidade: **SEM DEFINIÇÃO**

Código: **Não Especificado**

Proprietário: **PREFEITURA MUNICIPAL DE ITATIRA**

CPF/CNPJ: **07.963.739/0001-48**

4. Atividade Técnica

14 - Elaboração

Quantidade

Unidade

80 - Projeto > OBRAS HIDRÁULICAS E RECURSOS HÍDRICOS > BARRAGENS E DIQUES > DE BARRAGENS > #5.2.1.1 - DE CONCRETO

1,00

un

35 - Elaboração de orçamento > OBRAS HIDRÁULICAS E RECURSOS HÍDRICOS > BARRAGENS E DIQUES > DE BARRAGENS > #5.2.1.1 - DE CONCRETO

1,00

un

16 - Execução

Quantidade

Unidade

60 - Fiscalização de obra > OBRAS HIDRÁULICAS E RECURSOS HÍDRICOS > BARRAGENS E DIQUES > DE BARRAGENS > #5.2.1.1 - DE CONCRETO

1,00

un

55 - Execução de serviço técnico > GEODÉSIA > GEOPROCESSAMENTO > #34.5.1 - DE SISTEMA DE INFORMAÇÕES GEOGRÁFICAS

1,00

un

55 - Execução de serviço técnico > GEODÉSIA > GEORREFERENCIAMENTO > DE GEORREFERENCIAMENTO > #34.6.1.1 - URBANO

1,00

un

Após a conclusão das atividades técnicas o profissional deve proceder a baixa desta ART

5. Observações

PROJETO, ORÇAMENTO, FISCALIZAÇÃO, PLANTA GEORREFERENCIADA/GEOPROCESSAMENTO, ARQUIVOS SHAPE e KML, DA PASSAGEM MOLHADA CARAÚBAS 2

6. Declarações

- Declaro que estou cumprindo as regras de acessibilidade previstas nas normas técnicas da ABNT, na legislação específica e no decreto n. 5296/2004.

7. Entidade de Classe

NENHUMA - NÃO OPTANTE

8. Assinaturas

Declaro serem verdadeiras as informações acima

ITATIRA-CE, 09 de **AGOSTO** de **2024**

Local

data

NARCI DE MELO JUNIOR - CPF: 618.182.913-04

NICOLEMOS PEREIRA BARBOSA
PREFEITURA MUNICIPAL DE ITATIRA - CNPJ: 07.963.739/0001-48
 SECRETÁRIO DE INFRAESTRUTURA E URBANISMO

9. Informações

* A ART é válida somente quando quitada, mediante apresentação do comprovante do pagamento ou conferência no site do Crea.

10. Valor

Valor da ART: **R\$ 99,64**

Registrada em: **09/08/2024**

Valor pago: **R\$ 99,64**

Nosso Número: **8217245030**

A autenticidade desta ART pode ser verificada em: <https://crea-ce.sitac.com.br/publico/>, com a chave: A3Bzy

Impresso em: 09/08/2024 às 15:09:36 por: , ip: 187.18.142.209

